

V1_20151211

GUARANTEE SERVICE FOR USA – CANADA (SEE OVERLEAF FOR AUS)

For more information or questions, guarantee claim and return authorization
FREE CALL – 1.800.23.BODUM/WARRANTY@BODUMUSA.COM
GUARANTEE CLAIM CAN NOT BE DONE WITHOUT PROOF OF PURCHASE.
 The guarantee certificate must be completed by the seller at the time of purchase.
 You must present the guarantee certificate to obtain guarantee services. Should
 your BODUM® product require guarantee service, please contact your BODUM® retailer,
 a BODUM® store, your country's BODUM® distributor, or visit www.bodum.com.

2 YEARS LIMITED GUARANTEE CERTIFICATE.
CERTIFICAT DE GARANTIE LIMITÉE DE 2 ANS.
CERTIFICADO DE GARANTÍA LIMITADA DE 2 AÑOS.

- Proof of purchase
- Firmenstempel
- Cachet du revendeur
- Firmastempel
- Sello de la empresa
- Timbro del rivenditore
- Stempel van de zaak
- Firmastämpel
- Carimbo da empresa

- Date
- Datum
- Date
- Dato
- Fecha
- Data
- Datum
- Datum
- Data

10709-3 BISTRO
GUARANTEE CERTIFICATE – GUARANTEE: 2 YEARS. Toaster
GARANTIEZERTIFIKAT – GARANTIE: 2 JAHRE. Toaster
CERTIFICAT DE GARANTIE – GARANTIE: 2 ANS. Grille-Pain
GARANTIBEVIS – GARANTI: 2 ÅR. Brødrister
CERTIFICADO DE GARANTIA – GARANTÍA: 2 AÑOS. Tostador
CERTIFICATO DI GARANZIA – GARANZIA: 2 ANNI. Tostapane
GARANTIECERTIFIKAAT – GARANTIE: 2 JAAR. Broodrooster
GARANTIBEVIS – GARANTI: 2 ÅRS. Brödrossten
CERTIFICADO DE GARANTIA – GARANTIA: 2 ANOS. Torradeira



10709-3 BODUM® is a registered trademark of Pi-Design AG, Switzerland.



10709-3 BISTRO
Toaster

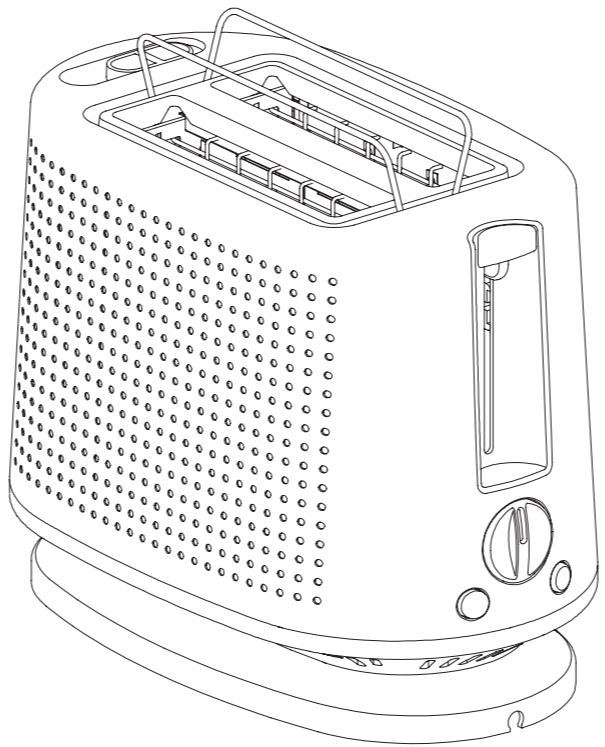

Welcome to BODUM®

Congratulations! You are now the proud owner of the BODUM® BISTRO Toaster.

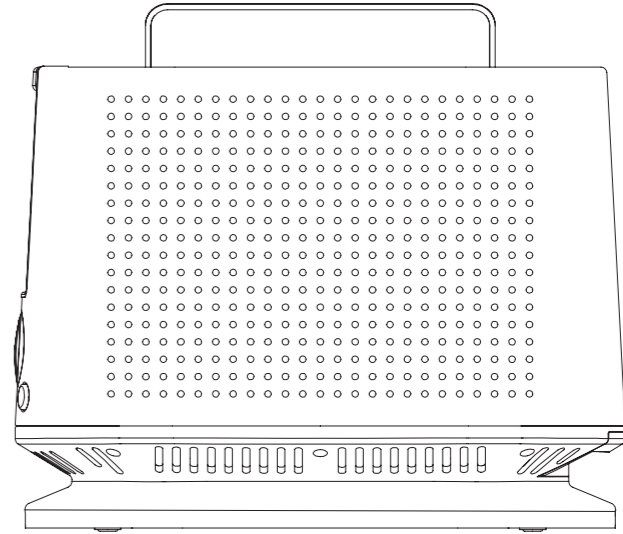

Please read these instructions carefully before using.
 Bitte lesen Sie diese Hinweise sorgfältig vor der Benutzung.
 Lisez attentivement ce mode d'emploi avant d'utiliser.

Toaster	Instruction For Use	ENGLISH
Toaster	Gebrauchsanweisung	DEUTSCH
Grille-Pain	Mode d'emploi	FRANÇAIS
Brødrister	Brugsanvisning	DANSK
Tostador	Instrucciones De Uso	ESPAÑOL
Tostapane	Istruzioni Per L'uso	ITALIANO
Broodrooster	gebruiksaanwijzing	NEDERLANDS
Brödrossten	Bruksanvisning	SVENSKA
Torradeira	Manual De Instruções	PORTUGUÊS

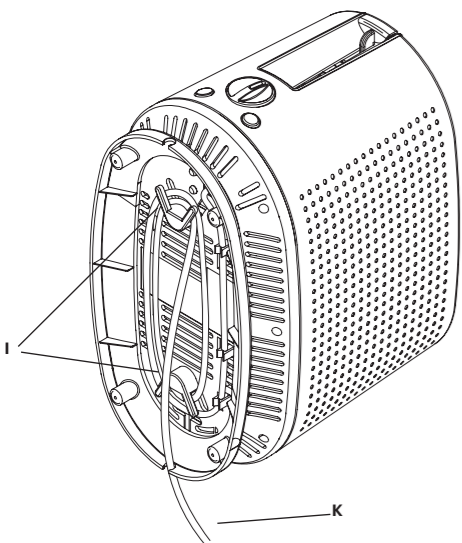
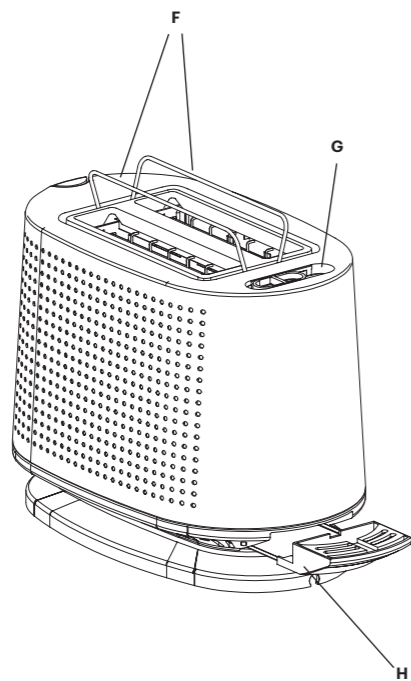
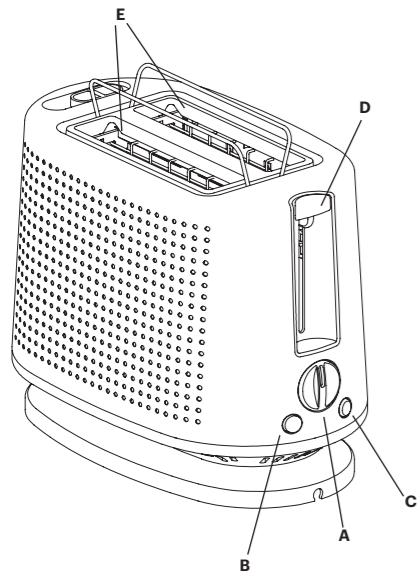

TOASTER

Description of Appliance

- A Variable browning setting knob
- B Defrost button
- C Stop button
- D Control lever/ high rise
- E Variable width toasting slots
- F Rack for bread/ bagels/ croissants
- G Lift button for the racks
- H Slide out crumb tray
- I Cord storage
- K Power cord

TOASTER

Aufbau des Toasters

- A Bräunungseinstellung
- B Auftautaste
- C Stopptaste
- D Betätigungshebel / Auswurfmechanismus
- E Toastschlitze mit variabler Breite
- F Aufsatz für Brote / Brötchen / Croissants
- G Taste zum Anheben des Aufsatzes
- H herausziehbares Krümfach
- I Kabelhalterung
- K Netzkabel

GRILLE-PAIN

Description de L'appareil

- A Bouton de sélection du degré de brunissage
- B Bouton décongélation
- C Bouton d'arrêt
- D Levier de commande/fonction surélévation
- E Fentes à largeur variable
- F Support pour pain /bagels/ croissants
- G Bouton de commande du support
- H Tiroir ramasse-miettes
- I Range-cordon
- K Cordon d'alimentation

BRØDRISTEN

Beskrivelse af Brødristen

- A Knap til variabel indstilling af ristestyrke
- B Optøningsknap
- C Stopknap
- D Kontrolgreb
- E Rist med variabel bredde
- F Rist til brød/bagels/croissanter
- G Hæveknop til rist
- H Aftagelig krummebakke
- I Ledningsopbevaring
- K Ledning

TOSTADOR

Descripción de aparato

- A Selector del nivel de tostado
- B Botón de descongelación
- C Botón de parada
- D Palanca de control / elevación

- E Ranuras de ancho variable
- F Rejilla integrada para calentar pan, bollos y croissants
- G Botón elevador de rejilla
- H Bandeja recogemigas extraíble
- I Compartimento recoge cable
- K Cable de alimentación

TOSTAPANE

Descrizione dell'apparecchio

- A Manopola di controllo della tostatura variabile
- B Pulsante scongelamento
- C Pulsante di arresto
- D Leva di comando/ sollevamento fette
- E Fenditure per la tostatura a larghezza variabile
- F Griglia per scaldare pane/panini/ croissant
- G Pulsante di sollevamento griglia
- H Cassetto raccoglirociole
- I Vano avvolgicavo
- K Cavo di alimentazione

BROODROOSTER

Beschrijving van het apparaat

- A Bruiningsregelaar
- B Ontdooiknop
- C Stopknop
- D Bedieningshendel / naheffen
- E Roosteropeningen met variabele breedte
- F Beugel voor stokbrood / broodjes / croissants
- G Schuif voor broodjesbeugel
- H Uitschuifbare kruimellade
- I Opbergvoorziening voor aansluitsnoer
- K Aansluitsnoer

BRÖDRÖSTEN

Beskrivning av enheten

- A Reglage för rostningsstyrka
- B Uppättningsknapp
- C Stoppknapp
- D Kontrollgrepp
- E Rostar med variabel bredd
- F Rost för bröd/ bagel/ croissant
- G Lyftknapp till rostarna
- H Utdragbar bricka för smulor
- I sladdvinda
- K sladd

TORRADEIRA

Descrição do utensílio

- A Termóstato regulável
- B Botão de descongelamento
- C Botão de stop
- D Manipulo de controlo / elevação extra
- E Fendas de largura variável
- F Suporte para aquecimento de pão/ bagels/croissants

- G Botão de elevação dos suportes
- H Gaveta recolhe-migalhas
- I Enrolador de cabo
- K Cabo de alimentação

BODUM AUSTRALIA WARRANTY

We are pleased to say that the return rate on BODUM® product is very low; however, should you need to return your BODUM® product under warranty, please follow the simple procedure below.

BODUM AUSTRALIA WARRANTY PROCEDURE

Our goods come with guarantees that cannot be excluded under the Australian Consumer Law. You are entitled to a replacement or refund for a major failure and for compensation for any other reasonably foreseeable loss or damage. You are also entitled to have the goods repaired or replaced if the goods fail to be of acceptable quality and the failure does not amount to a major failure.

Faulty product does not include items which have incurred wear and tear through general home use, misuse or commercial use.

The benefits to BODUM® customers given by the warranty on e-BODUM® electrical products set out below are in addition to other rights and remedies under a law in relation to the BODUM® product to which the warranty relates. Effective 1 April 2014 only e-BODUM® electrical products purchased in Australia and marked with the code 'AUS' and 'ANZ' are covered by our express warranty.

Returns procedure: to return a faulty BODUM® product you can either return it to your store of purchase or contact BODUM® Australia directly at our office on 02 9692 0582.

Warranty period:

e-BODUM®: 2 year replacement warranty from the date of purchase in Australia for electrical appliances with code 'AUS' and 'ANZ' only where a defect appears and BODUM® Australia is notified within 2 years from date of purchase.

Proof of purchase: your claim must be validated with a copy of proof of purchase. BODUM® Australia will not be able to process the return without providing a proof of purchase. Proof of purchase includes your original purchase receipt/docket or credit card statement showing the purchase amount.

Replacement: to ensure that your claim is dealt with quickly and easily, we don't do product repairs. We will replace your faulty product with a new one either through your retailer or BODUM® Australia. If you do not wish to receive a replacement, a full refund will be given.

BODUM® (Australia) PTY LTD
Suite 39, 26-32 Pirrama Rd, Pyrmont NSW 2009
T. +61 2 9692 0582 F. +61 2 9692 0586
office.australia@bodum.com

Congratulations! You are now the proud owner of a BISTRO Toaster from BODUM®. Before using the Toaster read these instructions carefully.

IMPORTANT SAFEGUARDS

When using electrical appliances, basic safety precautions should always be followed, including the following:

The crumb tray (H) should be emptied regularly as a buildup of crumbs could be a potential fire hazard. After toasting, allow the toaster to cool down thoroughly, and then slide out the crumb tray (H) and empty.

Before operating this appliance for the first time, read all instructions. Failure to observe the instructions and safety notes may result in hazardous conditions.

After unpacking the appliance, check it for damage. If in doubt, do not use it, contact your dealer.

Keep the packaging materials (cardboard, plastic bags etc.) out of reach of children (danger of suffocation or injury).

This appliance is designed for household use only. Do not use outdoors. Do not place on or near a hot gas or electric burner, or in a heated oven.

The manufacturer rejects any liability for damage or injury caused by improper or unreasonable use. Do not use appliance for other than intended use.

This appliance can be used by children aged from 8 years and above and persons with reduced physical, sensory or mental capabilities or lack of experience and knowledge if they have been

given supervision or instruction concerning use of the appliance in a safe way and understand the hazards involved. Children shall not play with the appliance. Cleaning and user maintenance shall not be made by children unless they are older than 8 and supervised.

Keep the appliance and its cord out of reach of children less than 8 years. Close supervision is necessary when any appliance is used by or near children.

Never touch the appliance with damp or wet hands. Do not touch the mains cable or plug with wet hands. Always unplug the appliance by holding the plug, not the cord. Do not let cord hang over edge of table or counter, or touch hot surfaces. Do not operate any appliance with a damaged cord or plug or after the appliance malfunctions, or has been damaged in any manner.

In order to avoid a hazard, return appliance to the nearest authorized service facility for examination, repair, or adjustment.

The use of any accessory attachment, not recommended by the appliance manufacturer, may result in fire, electric shock or injury to persons.

In the case of a fault or malfunction occurring, switch the appliance off; do not attempt to repair it yourself. Have repairs to the appliance carried out only by a customer service workshop that is authorised by the manufacturer. Failure to comply with the above safety notes can compromise the safety of the appliance.

Never attempt to exchange the mains cable of the appliance as special tools are required for this. To ensure continued safety of the appliance, if the cable needs to be repaired or exchanged, have this carried out exclusively by a customer service workshop authorised by the manufacturer.

Unplug from outlet when not in use and before cleaning. Allow to cool before putting on or taking off parts. Never immerse the cord, plug or any other part of appliances in water: Only clean the appliance using a damp cloth. Remember this is an electrical appliance.

To disconnect, turn any control to “off”, then remove plug from wall outlet.

To protect against fire, electric shock and injury to persons do not immerse cord, plugs or appliance body in water or other liquid.

When the appliance is plugged into the electrical socket and whilst switched on never place hands into the bread toasting slots.

Do not insert foil covered, oversized foods or utensils into the toaster as they may involve a risk of fire or electric shock.

Never insert sharp or abrasive objects into the slots, as this will cause damage.

The sides of the toaster and the areas surrounding the bread slots become very hot during use: operating the toaster should be carried out touching only the plastic button and handles.

Do not cover the appliance while it is in use.

Do not wrap the mains cord around the body of the toaster during or after use. The cord storage facility is located on the underside of the toaster.

A fire may occur if toasters are covered or touching flammable material, including curtains, draperies, wall, and the like, when in operation.

Do not attempt to dislodge food when toaster is plugged in.

The bread may burn, therefore do not use the toaster near or below combustible material, such as curtains. The toaster should be attended when in use.

The appliances are not intended to be operated by means of an external timer or separate remote-control system.

Do not touch hot surfaces. Use handles or knobs.

CAUTION:

Be cautious of hot surfaces! Coming into contact with hot surfaces can cause burns.

**SAVE THESE INSTRUCTIONS
FOR HOUSEHOLD USE ONLY**

Toaster

POLARIZATION

For US/Canada Customers only. This appliance has a polarized plug (one blade is wider than the other). To reduce the risk of electric shock, this plug is intended to fit into a polarized outlet only one way. If the plug does not fit fully into the outlet, reverse the plug. If it still does not fit, contact a qualified electrician. Do not modify the plug in any way.

INSTALLATION

Place the appliance on a stable flat surface which is neither hot nor near a heat source. The surface must be dry. Keep the appliance and its mains cable out of reach of children.

Ensure that the voltage indicated on the rating plate of the appliance agrees with the mains voltage in your area. Connect the appliance only to a properly earthed power point with a minimum output of European 5A/US 8A. (Use a residual current device (RCD) or seeks the advice of an electrician.) While the appliance is in use, the mains plug must be accessible in case of an emergency. The manufacturer declines any liability for accidents caused by faulty or non existing earthing of the appliance.

If the power point is unsuitable for accommodating the plug of your appliance, have the power point changed by a licensed electrician.

USING FOR THE FIRST TIME

Carefully unpack the toaster and remove all of the packaging material.

Before using for the first time, to eliminate the new smell,

operate the toaster without bread inside for at least 5 minutes. Ensure there is plenty of ventilation in the room.

A short power-supply cord should be used to reduce the risk resulting from becoming entangled in or tripping over a longer cord.

Longer (detachable power-supply cords or) extension cords are available and may be used if care is exercised in their use.

If an extension cord is used,

- 1)** The marked electrical rating of the extension cord should be at least as great as the electrical rating of the appliance and
- 2)** The longer cord should be arranged so that it will not drape over the counter top or table top where it can be pulled on by children or tripped over unintentionally.

USING THE TOASTER

Ensure control lever (D) is raised.

Plug (K) into a suitable mains supply socket.

Insert up to two slices of bread into toasting slots (E).

Turn the variable browning setting knob (A) dial to required setting. (1=lightest, 5=darkest)

Press down control lever (D) until it locks.

Once the chosen level of browning has been reached, the toast will automatically raise ready for removal from the slots.

If the first slices are not browned sufficiently, select a higher setting (A) next time.

If you want to interrupt the toasting process, press the stop button (C) at any time to stop the toasting process.

USING THE DEFROST BUTTON

When using bread straight from the freezer set the browning control to the required position and press down the control lever (D) until it locks. Press within 2 sec. the defrost button (B). The defrost light will remain on while the defrost function is in use, and toasting time will be automatically extended. Always keep an eye on the bread for any signs of burning.

USING THE CANCEL BUTTON

Press the stop button (C) at any time to stop the toasting process.

USING THE RACK

Slide the lift button (G) to lift the integrated warming rack (F).
Put the buns and croissants to warm on the rack (F).
Press down control lever (D) until it locks.

USING THE CORD STORAGE

You can store excess power cord (K) by winding around the cord storage (I) inside the base.

CLEANING AND MAINTENANCE

Always remove plug from the power outlet, before cleaning.

To clean the inside, turn toaster upside down over the sink and gently shake. After toasting, allow the toaster to cool down thoroughly, and then slide out the crumb tray (H) and empty.

Use a soft dampened cloth to wipe the outside of the toaster and dry with a soft, dry cloth.

Never use chemicals, steel wool or abrasive agents to clean the exterior of the toaster.

Do not immerse your toaster in water.

Do not use any sharp or pointed articles for cleaning the inside as this will damage the heating element.

Never put metal objects or your fingers into the toasting slots.

Any other servicing should be performed by an authorized service representative.

HINTS AND TIPS FOR BETTER TOASTING

For best results use bread slices of even thickness, size and freshness. Select a lower setting if:

- a)** using stale bread (toasts more quickly than fresh bread)
- b)** using thin bread (toasts more quickly than thick bread)

To keep items such as muffins, crumpets bagels warm slide the button to lift the rack and put the items at the top.

To achieve even browning, we suggest a minimum of 30 seconds between each toasting to allow the control to automatically reset.

Do not use very thin or broken slices of bread.

Do not insert other foods that may drip during the toasting process. As well as making the cleaning procedure more difficult it may be a potential fire hazard. It is also very important to clean

the crumb tray before each use.

EN

Do not insert (by force) foods that are too big for the slots.

Do not insert forks or other utensils into the toaster in order to remove bread, as it may damage the resistance coils of the appliance. Remove the plug from the socket and turn the appliance over, gently shaking it to remove the lodged items.

TECHNICAL SPECIFICATIONS

TECHNICAL DATA

Nominal voltage EUROPE	220–240 V~ 50-60Hz
Nominal voltage USA	120 V~ 60 Hz
Nominal power EUROPE	940 Watt
Nominal power USA	940 Watt
Cord length	approx. 100 cm / 39.4 in
Slot size	(L/W) approx. 14 cm / 3.5 cm - 5.5 inch / 1.4 inch
Approvals	GS, CE, ETL, CETL

MANUFACTURER GUARANTEE FOR THE USA & CAN, THE EU AND CH.

Guarantee: BODUM® AG, Switzerland, guarantees the BISTRO Toaster for a period of two years from the date of original purchase against faulty materials and malfunctions that can be traced back to defects in design or manufacturing. Repairs are carried out free of charge if all guarantee conditions are met. Refunds are not available.

Guarantor: BODUM® (Schweiz) AG, Kantonsstrasse 100, Postfach 463, 6234 Triengen.

Guarantee conditions : The guarantee certificate must be completed by the seller at the time of purchase. You must present the guarantee certificate to obtain guarantee services. Should your BODUM® product require guarantee service, please contact your BODUM® retailer, a BODUM® store, your country's BODUM® distributor, or visit www.bodum.com.

BODUM® will not provide warranty for damage resulting from inappropriate use, improper handling, normal wear and tear, inadequate or incorrect maintenance or care, incorrect operation or use of the appliance by unauthorized persons.

This Manufacturer Guarantee does not affect your statutory rights under applicable national laws in force, nor your right against the dealer arising from their sales/purchase contract.

Environmentally acceptable disposal



This marking indicates that this product should not be disposed with other household wastes throughout the EU. To prevent possible harm to the environment or human health from uncontrolled waste disposal, recycle it responsibly to promote the sustainable reuse of material resources. To return your used device, please use the return and collection systems or contact the retailer where the product was purchased. They can take this product for environmental safe recycling.

Herzlichen Glückwunsch! Sie sind nun stolzer Besitzer eines BISTRO Toasters von BODUM®. Lesen Sie diese Anleitung sorgfältig durch, bevor Sie den Toaster verwenden.

WICHTIGE SICHERHEITSHINWEISE

Beider Verwendung von Elektrogeräten müssen die grundlegenden Sicherheitsvorkehrungen immer eingehalten werden. Dazu gehören:

Das Krümfach (H) muss regelmässig geleert werden, da zu viele Krümel ein Brandrisiko darstellen. Lassen Sie den Toaster nach Gebrauch gründlich abkühlen. Ziehen Sie dann das Krümfach (H) heraus und leeren Sie es.

Bitte lesen Sie diese Anleitung vollständig, bevor Sie das Gerät das erste Mal verwenden. Die Nichtbeachtung der Anleitung und von Sicherheitshinweisen kann zu Gefahrensituationen führen.

Prüfen Sie nach dem Auspacken, ob das Gerät beschädigt ist. Verwenden Sie es im Zweifelsfall nicht und setzen Sie sich mit Ihrem Händler in Verbindung.

Halten Sie alle Verpackungsmaterialien (Kartons, Kunststoffbeutel usw.) ausserhalb der Reichweite von Kindern (Erstickungs- oder Verletzungsgefahr).

Dieses Gerät ist nur für den Gebrauch im Haushalt gedacht. Verwenden Sie es nicht im Freien. Stellen Sie das Gerät nicht auf oder in die Nähe von Gasoder Elektroherden oder in einen heissen Ofen.

Der Hersteller haftet nicht für Schäden oder Verletzungen, die aufgrund falscher oder unsachgemässer Benutzung entstanden sind. Verwenden Sie das Gerät ausschliesslich für den vorgesehenen Zweck.

Dieses Gerät kann von Kindern ab 8 Jahren verwendet werden, ebenso von Personen mit eingeschränkten körperlichen, sensorischen oder geistigen Fähigkeiten oder mangelnder Erfahrung und mangelndem Wissen, wenn diese im sicheren Gebrauch unterwiesen wurden und die damit verbundenen Gefahren verstehen. Das Gerät ist kein Kinderspielzeug. Reinigungs- und Instandhaltungsarbeiten dürfen nicht von Kindern durchgeführt werden, mit Ausnahme von Kindern über 8 Jahren, die dabei beaufsichtigt werden.

Bewahren Sie das Gerät und sein Kabel außerhalb der Reichweite von Kindern unter 8 Jahren auf. Sorgfältige Aufsicht ist notwendig, wenn ein Gerät von oder in der Nähe von Kindern benutzt

Berühren Sie das Gerät nie mit feuchten oder nassen Händen. Berühren Sie nie das Netzkabel oder den Netzstecker mit nassen Händen. Ziehen Sie beim Ausstecken des Kabels immer am Stecker und nie am Kabel. Lassen Sie das Kabel nicht von Tisch oder Arbeitsfläche herunterhängen und achten Sie darauf, dass es keine heißen Oberflächen berührt. Nehmen Sie kein elektrisches Gerät in Betrieb, wenn das Netzkabel oder der Stecker beschädigt sind, nachdem Fehlfunktionen aufgetreten sind oder wenn das Gerät auf irgendeine Art beschädigt wurde.

Um Gefahren zu vermeiden das Gerät zur Überprüfung, Reparatur oder Wiederherstellung zum nächstgelegenen zugelassenen Kundenzentrum bringen.

Der Einsatz von Zubehörteilen, die nicht vom Hersteller des Geräts empfohlen sind, kann zu Bränden, elektrischen Schlägen oder Personenschäden führen.

Falls ein Fehler oder eine Fehlfunktion auftritt, schalten Sie das Gerät aus. Versuchen Sie nicht, es selbst zu reparieren. Lassen Sie alle Reparaturen am Gerät von einer durch den Hersteller autorisierten Kundendienstwerkstatt durchführen. Die Nichtbeachtung der oben genannten Sicherheitshinweise kann die Sicherheit des Geräts beeinträchtigen.

Versuchen Sie nie, das Netzkabel des Geräts selber auszutauschen. Hierfür sind spezielle Werkzeuge erforderlich. Um die Sicherheit

des Geräts zu gewährleisten, dürfen Reparaturen am Kabel und der Einbau eines neuen Kabels ausschliesslich von einer durch den Hersteller autorisierten Kundendienstwerkstatt erfolgen.

Stecken Sie das Gerät nach Verwendung und vor dem Reinigen aus. Vor dem Anbringen oder Abnehmen von Teilen abkühlen lassen. Kabel, Steckdose und andere Geräteteile niemals in Wasser tauchen: Reinigen Sie das Gerät ausschliesslich mit einem feuchten Tuch. Denken Sie immer daran, dass es sich um ein Elektrogerät handelt.

Zum Entfernen alle Schalter auf «off» stellen, anschließend den Stecker aus der Steckdose ziehen.

Tauchen Sie Kabel, Stecker oder Geräte Körper nicht in Wasser oder andere Flüssigkeiten. Dies kann zu Bränden, Stromschlägen oder Verletzungen führen.

Greifen Sie niemals in die für das zu toastende Brot vorgesehenen Schlitze solange das Gerät eingesteckt bzw. eingeschaltet ist.

Keine Lebensmittel, die zu groß oder mit Folie bedeckt sind, oder Werkzeuge in den Toaster einführen. Dies kann zu einem Brand oder einem Stromschlag führen.

Schieben Sie niemals scharfe oder kratzende Objekte in die Schlitze, da diese den Toaster beschädigen können.

Die Seiten des Toasters und die Bereiche um die Brotschlitze werden bei Betrieb sehr heiss. Berühren Sie daher bei Betrieb des Toasters nur die Bedienelemente aus Kunststoff.

Decken Sie das Gerät niemals während des Betriebs ab.

Wickeln Sie während des Betriebs und auch danach nie das Netzkabel um den Toaster. Die Netzkabelhalterung befindet sich an der Unterseite des Toasters.

Es kann Feuer ausbrechen, wenn der Toaster während der Benutzung mit entzündlichen Materialien wie Vorhängen, Textilien,

Tapeten und ähnlichem bedeckt wird oder diese berührt.

Versuchen Sie nicht Esswaren aus dem Toaster zu entfernen, solange dieser eingesteckt ist.

Das Brot kann sich entzünden, daher den Toaster niemals neben oder unter brennbaren Stoffen wie beispielsweise Vorhängen verwenden. Der Toaster darf nicht unbeaufsichtigt verwendet werden.

Das Gerät ist nicht für den Betrieb mit einer externen Zeitschaltuhr oder einer separaten Fernbedienungen geeignet.

Berühren Sie keine heißen Oberflächen. Verwenden Sie Griffe oder Knöpfe.

WARNUNG:

Seien Sie vorsichtig mit heißen Oberflächen! Der Kontakt mit heißen Oberflächen kann zu Verbrennungen führen.

**BEWAHREN SIE DIESE
GEBRAUCHSANWEISUNG AUF
NUR ZUR VERWENDUNG IM
HAUSHALT GEEIGNET**

VERPOLUNGS- SCHUTZ

Nur für Kunden aus USA / Canada. Dieses Gerät hat eine verpolsicher Stecker (ein Blatt breiter als der andere). Um die Gefahr eines elektrischen Schlags zu verringern, wird dieser Stecker in eine gepolte Steckdose nur einen Weg passen. Wenn der Stecker nicht vollständig in die Steckdose passt, drehen Sie den Stecker. Wenn es immer noch nicht passt, wenden Sie sich an einen qualifizierten Elektriker. Sie den Stecker nicht in irgendeiner Weise zu verändern.

INSTALLATION

Stellen Sie das Gerät auf eine stabile ebene Fläche, die weder heiss wird noch sich in der Nähe einer Hitzequelle befindet. Die Standfläche muss trocken sein. Halten Sie Gerät und Netzkabel ausser Reichweite von Kindern.

Achten Sie darauf, dass die auf dem Typenschild des Gerätes angegebene Spannung der Netzspannung in Ihrem Land entspricht. Schliessen Sie das Gerät nur an eine ordnungsgemäss geerdete Schutzkontaktsteckdose mit einer Belastbarkeit von mindestens 5 A (Europa) bzw. 8 A (USA) an.

(Verwenden Sie einen Fehlerstrom-Schutzschalter.

(FI-Schalter). Ihr Elektriker kann Sie hierzu beraten.)

Der Netzstecker muss aus Sicherheitsgründen zugänglich sein, während Sie das Gerät verwenden. Der Hersteller haftet nicht für Unfälle, die durch fehlerhafte oder fehlende Erdung des Geräts verursacht werden.

Falls sich die Netzsteckdose nicht für den Stecker Ihres Geräts eignet, lassen Sie die Steckdose von einem lizenzierten Elektriker austauschen.

**VOR GEBRAUCH
DES TOASTERS**

Packen Sie den Toaster vorsichtig aus und entfernen Sie das gesamte Verpackungsmaterial.

Betreiben Sie den Toaster vor der ersten Verwendung mindestens fünf Minuten lang ohne Brot, damit sich die zunächst entstehenden unangenehmen Gerüche verflüchtigen können. Achten Sie darauf, dass der Raum dabei gut belüftet ist.

Ein kurzes Anschlusskabel verwenden, um die Gefahr des Verfangens oder Stolperns durch ein langes Kabel zu verringern.

Längere (abnehmbare Anschlusskabel oder) Verlängerungskabel sind erhältlich und können genutzt werden, wenn bei deren Verwendung die Sicherheitsmaßnahmen beachtet werden.

Wird ein Verlängerungskabel verwendet,

1) müssen die angegebenen Nenndaten des Anschlusskabels mindestens so groß wie die Nenndaten des Geräts sein und

2) das längere Kabel muss so verlegt sein, dass es nicht über die Arbeits oder Tischplatte hängt und von Kindern herausgezogen werden kann oder man versehentlich darüber stolpert.

**SO VERWENDEN
SIE DEN TOASTER**

Der Betätigungshebel (D) muss oben stehen.

Stecken Sie den Netzstecker (K) in eine Steckdose.

Schieben Sie bis zu zwei Scheiben Brot in die Toastschlitze (E).

Stellen Sie mit der Bräunungseinstellung (A) die gewünschte Bräunung ein. (1 = hell, 5 = dunkel)

Schieben Sie den Betätigungshebel (D) nach unten bis er einrastet.

Sobald das Brot den gewünschten Bräunungsgrad erreicht hat, wird der Toast automatisch angehoben und kann aus den Schlitzen genommen werden.

Sind die ersten Scheiben nicht stark genug gebräunt, wählen Sie mit der Bräunungseinstellung (A) eine höhere Einstellung beim nächsten Toasten.

Wenn Sie das Toasten unterbrechen möchten, können Sie dies jederzeit mit der Stopptaste (C) tun.

**AUFTAUTASTE
VERWENDEN**

Wenn Sie tiefgefrorenes Brot verwenden, stellen Sie die Bräunungseinstellung (A) auf den gewünschten Wert und drücken Sie den Betätigungshebel (D) herunter, bis er einrastet. Drücken Sie innerhalb von zwei Sekunden die Auftautaste (B). Während des Auftaubetriebs leuchtet die entsprechende Kontrolllampe. Die Toastzeit wird automatisch verlängert. Achten Sie stets auf das Brot, so dass Sie ein Verbrennen verhindern können.

**STOPPASTE
VERWENDEN**

Sie können das Toasten jederzeit mit der Stopptaste (C) abbrechen.

**AUFSATZ
VERWENDEN**

Betätigen Sie die Taste zum Anheben des Aufsatzes (G), um den integrierten Aufwärm Aufsatz (F) anzuheben.

Legen Sie die aufzuwärmenden Backwaren auf den Aufsatz.

Schieben Sie den Betätigungshebel (D) nach unten bis er einrastet.

**KABELHALTERUNG
VERWENDEN**

Überschüssiges Netzkabel (K) kann um die Kabelhalterung (I) im Gerätefuß aufgewickelt werden.

WARTUNG UND PFLEGE

Ziehen Sie vor der Reinigung immer den Stecker aus der Netzsteckdose.

Um das Innere des Toasters zu reinigen, drehen Sie das Gerät über dem Spülbecken auf den Kopf und schütteln Sie es vorsichtig.

Wischen Sie die Aussenseiten des Toasters mit einem weichen, feuchten Tuch ab und trocknen Sie das Gerät mit einem weichen, trockenen Tuch.

Verwenden Sie für die Reinigung der Aussenseite des Toasters keine Chemikalien, Stahlwolle oder Scheuermittel.

Tauchen Sie Ihren Toaster nicht in Wasser.

Verwenden Sie für die Reinigung des Geräteinneren keinen scharfen oder spitzen Gegenstände. Dies kann das Heizelement beschädigen.

Führen Sie nie metallische Gegenstände in die Toastschlitze ein und fassen Sie nicht hinein.

Alle weiteren Wartungsarbeiten müssen von einem zugelassenen Fachbetrieb ausgeführt werden.

HINWEISE UND TIPPS FÜR BESSERES TOASTEN

Das beste Ergebnis erzielen Sie, wenn die Brotscheiben gleichmässig dick, gross und frisch sind. Wählen Sie eine niedrigere Einstellung, wenn Sie:

- a)** älteres Brot verwenden (das schneller als frisches Brot getoastet wird).
- b)** dünne Brotscheiben verwenden (die schneller als dicke Scheiben getoastet werden).

Um Backwaren wie Muffins, Teegebäck oder Brötchen warm zu halten, betätigen Sie die Taste, die den Aufsatz anhebt und legen Sie die Backwaren auf den Aufsatz.

Für ein gleichmässiges Bräunungsergebnis empfehlen wir, zwischen den einzelnen Toastvorgängen mindestens 30 Sekunden zu warten, damit die Regelung automatisch zurückgesetzt werden kann.

Toasten Sie keine dünnen oder zerbrochenen Brotscheiben.

Schieben Sie keine anderen Nahrungsmittel in den Toaster, die beim Toasten weich oder flüssig werden

können. Dies führt zu starker Verschmutzung des Toasters und kann darüber hinaus zu Bränden führen.

Schieben Sie nicht (gewaltsam) Dinge in den Toaster, die zu gross für die Schlitzlöcher sind.

Führen Sie keine Gabeln oder anderes Besteck in den Toaster ein, um Brot herauszuholen. Sie können so die Heizwindungen des Geräts beschädigen. Sollten einmal Dinge im Toaster hängen bleiben, ziehen Sie den Netzstecker aus der Steckdose, drehen Sie das Gerät und schütteln Sie es vorsichtig.

TECHNISCHE SPEZIFIKATIONEN

TECHNISCHE DATEN

Nennspannung EURO	220-240V~ 50-60Hz
Nennspannung USA	120V~ 60Hz
Nennleistung EURO	940 Watt
Nennleistung USA	940 Watt
Kabellänge	ca. 100 cm / 39.4 in
Schlitzabmessungen	(L/B) ca. 14 cm / 3.5 cm - 5.5 in / 1.4 in
Prüfzeichen	GS, CE, ETL, CETL

HERSTELLERGARANTIE FÜR DIE USA, KANADA, DIE EUROPÄISCHE UNION UND DIE SCHWEIZ.

Garantie: Die BODUM® AG, Schweiz, übernimmt für den BISTRO Toaster Garantie von zwei Jahren ab Datum des Kaufs gegen Mängel am Gerät, die nachweislich auf einem Material- und/oder Herstellungsfehler beruhen. Sofern die Garantiebedingungen erfüllt sind, wird BODUM® Mängel kostenfrei beheben. Eine Rückerstattung des Kaufpreises ist nicht möglich.

Garantiegeber: BODUM® (Schweiz) AG, Kantonsstrasse 100, Postfach 463, 6234 Triengen

Garantiebedingungen: Das Garantiezertifikat (letzte Seite dieser Gebrauchsanweisung) muss vom Verkäufer beim Kauf ausgefüllt werden. Bei Inanspruchnahme der Garantie ist das Garantiezertifikat vorzulegen. Hierzu wenden Sie sich bitte an Ihren Bodum Händler, ein Bodum Verkaufsgeschäft, den für Ihr Land zuständigen Vertriebspartner oder kontaktieren Sie uns unter www.bodum.com

Diese Garantie gilt nicht, wenn der Defekt eines Geräts auf unsachgemäßer Behandlung, üblichem Verschleiß, unsachgemäßer Pflege und/oder Nichtbeachtung der Gebrauchsanweisung beruht.

Ihnen stehen neben den Rechten aus der Garantie die gesetzlichen Rechte zu. Insbesondere werden die gesetzlichen Rechte des Verbrauchers, die ihm gegenüber seinem Vertragspartner zustehen, nicht eingeschränkt.

Korrekte Entsorgung dieses Produktes



Alle Elektrogeräte dürfen nicht mehr zusammen mit dem Restmüll beseitigt werden, sondern müssen getrennt entsorgt werden. Die Abgabe bei kommunalen Sammelstellen durch Privatpersonen ist kostenfrei. Die Besitzer von Altgeräten sind verpflichtet, die Geräte zu den Sammelstellen zu bringen oder bei einer entsprechenden Sammlung abzugeben. Mit diesem kleinen persönlichen Aufwand tragen Sie dazu bei, dass wertvolle Rohstoffe recycelt und Schadstoffe gezielt behandelt werden können.



Geprüfte Sicherheit



Das ausgediente Gerät zu einer autorisierten Entsorgungsstelle bringen (WEEE-Direktive).



V = Volt

W = Watt

Hz = Hertz

~ = Wechselstrom

Félicitations ! Vous avez fait un excellent choix en achetant un grille-pain BISTRO de BODUM®. Lisez attentivement les instructions qui suivent avant d'utiliser l'appareil

IMPORTANTES CONSIGNES DE SECURITE

Lorsque vous utilisez des appareils électriques, vous devez constamment suivre les précautions de sécurité qui sont d'application, à savoir :

Le ramasse-miettes (H) doit être débar rassé régulièrement de son contenu car l'accumulation de miettes peut représenter un risque d'incendie. Une fois que vous avez terminé d'utiliser l'appareil, laissez le refroidir complètement avant de retirer le ramasse-miettes (H) et de le vider.

Lisez toutes les instructions avant d'utiliser l'appareil pour la première fois. Le non-respect des instructions et des consignes de sécurité peut vous exposer à des dangers.

Après avoir déballé l'appareil, vérifiez qu'il n'est pas endommagé. En cas de doute, ne l'utilisez pas et prenez contact avec votre revendeur.

Conservez les emballages (carton, sacs plastiques, etc.) hors de portée des enfants, qui risqueraient de se blesser ou de s'étouffer.

Cet appareil est exclusivement destiné à un usage ménager. Ne l'utilisez en aucun cas à l'extérieur. Ne le placez jamais sur une cuisinière électrique ou à gaz ou à proximité ni dans un four chaud.

Le fabricant décline toute responsabilité en cas de dom-mage ou de blessure faisant suite à une utilisation in appropriée ou

abusive de l'appareil. N'utilisez en aucun cas l'appareil à d'autres fins que celles prévues.

Cet appareil est conçu pour être utilisé par des enfants de plus de 8 ans ou des personnes présentant un handicap physique, sensoriel ou mental ou un manque d'expérience et de connaissance pour autant qu'ils aient reçu les instructions nécessaires relatives à l'utilisation de l'appareil, respectent les instructions et les consignes de sécurité et en comprennent les risques. Ne laissez pas des enfants jouer avec l'appareil. Ne laissez pas de jeunes enfants de moins de 8 ans nettoyer ou procéder à l'entretien de l'appareil. Maintenez l'appareil et le cordon hors de portée de jeunes enfants de moins de 8 ans. Une surveillance étroite est nécessaire lorsque tout appareil est utilisé par ou à proximité d'enfants

Ne touchez jamais l'appareil lorsque vous avez les mains humides ou mouillées. Ne touchez en aucun cas le cordon d'alimentation ou la fiche quand vous avez les mains mouillées. Débranchez toujours l'appareil en tirant sur la fiche et non sur le cordon. Ne laissez pas le cordon pendre d'une table ou d'un plan de travail ni entrer en contact avec des surfaces chaudes. N'utilisez en aucun cas si le grille-pain est endommagé.

Pour éviter tout danger, renvoyer l'appareil au centre d'entretien agréé le plus proche pour examen, réparation ou réglage.

N'utilisez aucun accessoire non recommandé par le fabricant de l'appareil. Il peut en résulter un incendie, des décharges électriques ou des blessures.

Si l'appareil présente une panne ou un dysfonctionnement quelconque, éteignez le immédiatement. N'essayez jamais de procéder à la réparation vous-même. Ne faites appel pour cela qu'à un atelier de réparation agréé par le fabricant. Le non-respect des consignes de sécurité énumérées ci-dessus peut vous exposer à de graves dangers.

En cas d'anomalie ou de dysfonctionnement, mettez l'appareil hors tension; n'essayez pas d'effectuer la réparation vous-même. Confiez toujours l'appareil à un atelier de réparation agréé par le fabricant. Le non-respect des prescriptions décrites ci-dessous peut compromettre la sécurité de l'appareil.

Débranchez l'appareil lorsque vous ne l'utilisez pas et avant de le nettoyer. Le laisser refroidir avant d'y brancher ou de débrancher des éléments. Ne jamais plonger le câble, la fiche ou toute autre pièce des appareils dans de l'eau: Ne nettoyez l'appareil qu'au moyen d'une brosse ou d'un chiffon humide.

Pour le déconnecter, tourner tous les boutons en position arrêt, puis enlever la fiche de la prise.

Pour protéger contre les incendies, de chocs électriques et de blessures, ne pas immerger le cordon, la fiche ou corps de l'appareil dans l'eau ou autre liquide.

Ne placez jamais les mains dans les fentes lorsque l'appareil est branché dans la prise et en fonctionnement.

Ne pas insérer d'aliments ou d'ustensiles trop gros, recouverts d'un film, dans le grille-pain, car il peut y avoir un risque d'incendie ou d'électrocution.

N'introduisez en aucun cas d'objets abrasifs ou tranchants dans les fentes, au risque d'endommager l'appareil.

Les parois de l'appareil et les zones autour des fentes deviennent très chaudes lorsque l'appareil est en fonctionnement. Il convient dès lors de ne toucher que les boutons et poignées en plastique.

Ne couvrez pas l'appareil pendant qu'il est en fonctionnement.

N'enroulez pas le câble d'alimentation autour de l'appareil pendant qu'il est en fonctionnement ou lorsque les parois sont encore chaudes. L'appareil possède un range-cordon sous le socle.

Un risque d'incendie existe si l'appareil est couvert ou au

contact de matières inflammables, comme des rideaux, des tentures, des murs, lorsqu'il est en fonctionnement.

N'essayez en aucun cas de retirer des aliments de l'appareil lorsqu'il est branché.

Le pain peut brûler. Dès lors, ne pas utiliser le grille-pain près de ou sous un matériau pouvant s'enflammer, comme des tentures, par exemple. Le grille-pain doit être sous surveillance lorsqu'il est utilisé.

L'appareil n'est pas conçu pour être commandé par une minuterie ou un dispositif de télécommande.

Ne pas toucher les surfaces chaudes. Utiliser les poignées ou les boutons.

ATTENTION:

Le contact avec des surfaces brûlantes comporte un risque de brûlure.

**CONSERVEZ CES INSTRUCTIONS
EXCLUSIVEMENT DESTINÉ À UN
USAGE MÉNAGER**

POLARISATION

Uniquement pour les clients des Etats-Unis/du Canada. Cet appareil possède une fiche polarisée (une broche est plus large que l'autre). Afin de réduire le risque de décharge électrique, cette fiche ne peut être insérée que dans un seul sens dans une prise polarisée. Si la fiche ne s'insère pas complètement dans la prise, il faut l'inverser. Si elle ne s'insère toujours pas, il convient de prendre contact avec un électricien qualifié. Ne modifier la fiche en aucun cas.

INSTALLATION

Placez l'appareil sur une surface stable et plane, en aucun cas sur une surface chaude, et d'office à l'écart de toute source de chaleur. La surface doit être sèche. Veillez à ce que l'appareil et le cordon soient hors de portée des enfants.

Assurez-vous que la tension indiquée sur la plaque signal-étiquette de l'appareil est la même que la tension de secteur. Branchez l'appareil dans une prise correctement mise à la terre, avec une puissance de sortie minimale de 5A/US8A. (Utilisez un dispositif de courant résiduel (DCR) ou demandez conseil à un électricien.) Pendant l'utilisation de l'appareil, assurez-vous de toujours avoir accès à la prise au cas où un problème surviendrait. Le fabricant décline toute responsabilité en cas d'accident dû à une mauvaise mise à la terre ou une absence de mise à la terre de l'appareil.

Si la prise ne convient pas à la fiche de votre appareil, faites-la changer par un électricien agréé.

**AVANT LA
PREMIÈRE
UTILISATION**

Sortez l'appareil de son emballage et débarrassez-le de toutes ses protections.

Pour éliminer l'odeur du neuf, faites fonctionner l'appareil pendant 5 minutes au moins mais à vide. Veillez à ce que la pièce soit bien ventilée.

Utiliser un câble d'alimentation de longueur réduite pour prévenir le risque de se prendre le pied ou de trébucher dans un câble plus long.

Des rallonges (ou des câbles d'alimentation détachables) plus longs sont disponibles et peuvent être utilisés avec précaution.

Si vous utilisez une rallonge,

- 1)** La puissance électrique indiquée de la rallonge doit être au moins égale à celle de l'appareil et
- 2)** Placer le câble amovible plus long de sorte qu'il ne pende pas au bord de la table ou du comptoir pour le maintenir hors de portée des enfants et pour empêcher que quelqu'un n'y trébuche.

**UTILISATION DU
GRILLE-PAIN**

Assurez-vous que le levier de commande (D) est en position haute.

Branchez la fiche (K) dans une prise de courant adéquate.

Placez jusqu'à deux tranches de pain dans les fentes de l'appareil (E).

Tournez le bouton de réglage du degré de brunissage (A) sur la position souhaitée. (1=très clair, 5=très foncé)

Abaissez le levier de commande (D) jusqu'à ce qu'il se verrouille.

Une fois que le degré de brunissage souhaité est atteint, les tranches grillées remontent automatiquement et peu-vent être extraites aisément.

Si les premières tranches ne sont pas suffisamment grillées à votre goût, choisissez un degré de brunissage (A) plus important la fois suivante.

Pour interrompre le processus de grillage, vous pouvez à tout moment appuyer sur le bouton d'arrêt (C).

UTILISATION DE LA FONCTION DÉCONGÉLATION

Lorsque vous utilisez du pain qui sort directement du congélateur, réglez le bouton de sélection du degré de brunissage sur la position requise et abaissez le levier de commande (D) jusqu'à ce qu'il se verrouille. Appuyez sur le bouton décongélation (B) dans les 2 secondes. Le témoin lumineux de décongélation restera allumé tout au long du processus de décongélation. Le temps de grillage sera automatiquement prolongé. Dans tous les cas, il est important de surveiller le pain pour éviter qu'il brûle.

UTILISATION DU BOUTON D'ANNULATION

Appuyez à tout moment sur le bouton d'arrêt (C) pour arrêter le processus de grillage.

UTILISATION DU SUPPORT

Faites coulisser le bouton de commande (G) pour que le support chauffant intégré (F) se mette en place.

Déposez les petits pains et les croissants sur le support (F) pour les réchauffer.

Abaissez le levier de commande (D) jusqu'à ce qu'il se verrouille.

UTILISATION DU RANGE-CORDON

Vous pouvez mettre de côté le câble d'alimentation excédentaire (K) en l'enroulant dans le range-cordon intégré dans le socle de l'appareil.

**ENTRETIEN ET
MAINTENANCE**

Retirez toujours la fiche de la prise avant de nettoyer l'appareil.

Pour nettoyer l'intérieur, retournez l'appareil au-dessus de l'évier et secouer le doucement.

Utilisez un chiffon humide pour nettoyer les parois de l'appareil et séchez avec un chiffon sec.

N'utilisez en aucun cas de produits chimiques, de laine de verre ou de produits abrasifs pour nettoyer l'extérieur du grille-pain.

Ne plongez pas l'appareil dans l'eau.

N'utilisez pas d'objets tranchants ou pointus pour nettoyer l'intérieur car ils risqueraient d'endommager la résistance.

N'introduisez jamais d'objets métalliques ou vos doigts dans les fentes.

Toute autre réparation doit être effectuée par un représentant du service après-vente agréé.

**CONSEILS
PRATIQUES
D'UTILISATION**

Pour un résultat optimal, utilisez des tranches de pain d'épaisseur, de format et de degré de fraîcheur équivalents. Sélectionnez un degré de brunissage peu prononcé si:

a) le pain est sec (il grille plus vite que le pain frais)

b) si les tranches sont fines (elles grillent plus vite que les tranches épaisses)

Pour garder au chaud des produits comme des muffins, des petites crêpes, des bagels..., faites coulisser le bouton pour soulever le support et déposez-y les aliments.

Pour obtenir un brunissage égal, nous vous recommandons de respecter un intervalle de 30 secondes au moins entre chaque grillage pour permettre à la commande de se réinitialiser automatiquement.

N'utilisez pas de tranches de pain ultrafines ou en morceaux.

N'essayez en aucun cas de griller des aliments susceptibles de couler sous l'effet de la chaleur. Non seulement, l'intérieur de l'appareil sera très difficile à nettoyer mais il existe aussi un risque que l'appareil prenne feu. Il est également très important de nettoyer le ramasse-miettes avant chaque utilisation.

N'essayez pas d'introduire dans les fentes des aliments manifestement trop volumineux.

N'introduisez pas de fourchettes ou d'autres ustensiles dans l'appareil pour essayer de retirer les tranches car vous risquez d'endommager la résistance. Retirez la fiche de la prise et retournez l'appareil, ouverture vers le bas, en le secouant doucement pour retirer les tranches.

FR

Mode d'emploi

SPÉCIFICATIONS TECHNIQUES

DONNÉES TECHNIQUES

Tension nominale EURO	220-240 V~ 50-60Hz
Tension nominale États-Unis	120 V~ 60 Hz
Puissance nominale EURO	940 Watt
Puissance nominale États-Unis	940 Watt
Longueur de cordon	ca. 100 cm / 39.4 in
Dimensions de la fente	(L/B) ca. 14 cm / 3.5 cm - 5.5 in / 1.4 in
Certifications	GS, CE, ETL, CETL

GARANTIE FABRICANT POUR LES ÉTATS-UNIS & CANADA, L'UNION EUROPÉENNE ET LA SUISSE.

Garantie: BODUM® AG Suisse, garantit le grille-pain BISTRO pendant une période deux an à partir de la date d'achat pour des défauts de matériel et dysfonctionnements dont l'origine peut être remontés à des défauts de conception ou de fabrication. Les réparations seront effectuées gratuitement si toutes les conditions de garantie sont remplies. Des remboursements ne sont pas possibles.

Garant: BODUM® (Suisse) AG, Kantonsstrasse 100, Postfach 463, 6234 Triengen.

Conditions de garantie: Le certificat de garantie doit être rempli par le vendeur au moment de l'achat. Vous devez présenter le certificat de garantie pour obtenir les services de garantie. Si votre produit BODUM® nécessite un service de garantie, veuillez contacter votre revendeur BODUM®, un magasin BODUM®, le distributeur BODUM® de votre pays, ou allez sur www.bodum.com.

BODUM® ne peut pas garantir des dommages résultant d'une utilisation inappropriée, d'une manipulation incorrecte, d'une usure normale, d'un entretien inapproprié ou incorrect, d'une fausse manœuvre, ou de l'utilisation par des personnes non autorisées.

Cette garantie fabricant n'affecte pas vos droits légaux provenant des droits locaux applicables, ni vos droits contre le revendeur provenant de leur contrat de vente/d'achat.

Mise au rebut correct de ce produit

Ce sigle indique que ce produit ne doit pas être éliminé avec les autres déchets ménagers dans l'UE. Pour éviter d'éventuels impacts néfastes pour l'environnement ou la santé humaine dus à des dépôts incontrôlés de déchets, recyclez-le de manière responsable pour favoriser la réutilisation durable des matières premières. Pour retourner votre appareil usagé, veuillez utiliser des systèmes de retour et de collecte, ou contactez le revendeur où le produit a été acheté. Il peut reprendre le produit pour un recyclage respectueux de l'environnement.

Tillykke! Du er nu den heldige ejer af en BISTRO-brød-rister fra BODUM®. Læs brugsanvisningen omhyggeligt, inden brødristeren tages i brug første gang.

VIGTIGE SIKKERHEDSREGLER

Når du bruger elektriske apparater, skal grundlæggende sikkerhedsregler altid følges, herunder følgende:

Tøm krummebakken (H) jævnligt, da for mange krummer i bakken udgør en brandrisiko.

Læs alle instruktionerne, inden apparatet tages i brug første gang. Der kan opstå farlige situationer, hvis instrukserne og sikkerhedsforanstaltningerne ikke følges.

Efter udpakning kontrolleres det, at apparatet er intakt. I tvivlstilfælde må apparatet ikke bruges, og der skal rettes henvendelse til forhandleren.

Opbevar emballagen (karton, plastposer osv.) utilgængeligt for børn (fare for kvælning eller skader).

Dette apparat er udelukkende beregnet til husholdnings brug. Anvend ikke apparatet udendørs. Anbring ikke brødristeren på eller i nærheden af et varmt gaseller elkomfur eller i en varm ovn.

Producenten kan ikke holdes ansvarlig for personeller tingskade som følge af ukorrekt eller ufornuftig anvendelse. Brug kun apparatet til det, det er beregnet til.

Dette apparat kan benyttes af børn i alderen 8 år og opefter samt af personer med reducerede fysiske, sensoriske eller mentale egenskaber eller manglende erfaring og viden, såfremt de overvåges eller instrueres i anvendelse af apparatet på sikker vis og forstår de

risici, der er involveret. Børn må ikke lege med apparatet. Rengøring og brugervedligeholdelse må ikke foretages af børn under 8 år eller af børn, der ikke overvåges. Opbevar apparatet og dets ledning utilgængeligt for børn under 8 år. Tæt overvågning er nødvendig, når et apparat bruges af eller i nærheden af børn.

Apparatet må ikke berøres med fugtige eller våde hænder. Undgå at røre ved ledningen eller stikket med våde hænder. Træk altid stikket ud af apparatet ved at holde i stikket, ikke i ledningen. Lad ikke ledningen hænge ud over bordkanten eller komme i kontakt med varme flader. Brug ikke apparatet, hvis ledning eller stik er beskadiget, eller hvis apparatet på nogen måde svigter, eller er blevet beskadiget. Send apparatet tilbage til det nærmeste autoriserede servicecenter for undersøgelse, reparation eller justering. Send apparatet tilbage til det nærmeste autoriserede servicecenter for undersøgelse, reparation eller justering.

For at undgå fare, returnér da apparatet til nærmeste autoriserede serviceforhandler til undersøgelse, reparation eller justering.

Brug ikke tilbehør, som ikke er anbefalet af producenten. Dette kan medføre brand, elektrisk stød eller personskader.

Sluk for apparatet, hvis der opstår fejl. Forsøg ikke selv at reparere det. Lad kun apparatet reparere af et kundeserviceværksted, som er godkendt af producenten. Manglende overholdelse af ovenstående sikkerhedsforanstaltninger kan forringe apparatets sikkerhed.

Forsøg aldrig selv at udskifte apparatets ledninger, da dette kræver brug af specialværktøj. For at bevare apparatets sikkerhed må ledninger kun repareres eller udskiftes af et af producenten godkendt serviceværksted.

Tag altid stikket ud af stikkontakten, når du ikke bruger apparatet, eller når det skal rengøres. Lad apparatet køle af, før du tilføjer eller fjerner dele. Nedsenk aldrig ledningen, stikket eller nogen anden del af apparatet i vand: Dette er vigtigt at huske på i forbindelse med elektriske apparater. Rengør kun apparatet ved hjælp af en børste eller fugtig klud.

For at afbryde, skal du dreje kontrollen til "off", og derefter fjerne DA stikket fra stikkontakten.

Nedsænk aldrig ledningen, stikket eller krop apparat i vand eller anden væske, da der er risiko for brand, elektrisk stød og personskade.

Undlad at anbringe hænderne på brødristeren, når den er sluttet til lysnettet og er tændt.

Placér ikke foliebelagte, overdimensionerede fødevarer eller køkkenredskaber i brødristeren, da de kan indebære en risiko for brand eller elektrisk stød.

Undlad at komme skarpe eller slibende genstande i brødristeren, da de kan forårsage skade.

Siderne på brødristeren og området omkring brødristerne bliver meget varme under brug: Rør derfor kun ved plast-knapperne og grebene, når du bruger brødristeren.

Undlad at tildække brødristeren, når den er i brug.

Undlad at vikle ledningen omkring brødristeren under eller efter brug. Opbevar i stedet ledningen i holderen på undersiden af brødristeren.

Der kan opstå brand i brødristeren, hvis den tildækkes eller kommer i kontakt med brandbare materialer som for eksempel gardiner, tøj, tapet eller lignende.

Tag aldrig brødet ud af brødristeren, mens den er tændt.

Brødet kan bryde i brand, og af samme årsag må brødristeren ikke benyttes i nærheden eller under brændbare materialer såsom gardiner. Brødristeren skal overvåges ved brug.

Brødristen må ikke bruges med ekstern timer eller separat fjernbetjening.

Rør ikke ved varme overflader. Brug håndtag eller knapper.

FORSIGTIG:

Vær særligt opmærksom på de varme flader! Risiko for forbrændinger.

**GEM DENNE VEJLEDNING TIL
FREMTIDIG BRUG.**

KUN TIL HUSHOLDNINGSBRUG

POLARISATION

Kun for kunder i USA/Canada: Dette apparat har et polariseret stik (et ben er bredere end det andet). For at mindske risikoen for elektrisk stød, vil dette stik kun passe ind i en polariseret stikkontakt på én måde. Hvis stikket ikke passer helt ind i kontakten, så vend stikket om. Hvis det stadig ikke passer, skal du kontakte en uddannet elektriker. Du må ikke ændre stikket på nogen måde.

INSTALATION

Placer apparatet på et stabilt, plant underlag, som ikke må være varmt eller befinde sig i nærheden af en varmekilde. Underlaget skal være tørt. Opbevar apparatet og ledningen utilgængeligt for børn.

Kontrollér, at spændingsangivelsen på mærkepladen stemmer overens med netspændingen i dit hjem. Tilslut kun apparatet til en stikkontakt med jordforbindelse og med en udgangsspænding på mindst 5A. (Kontakt en elektriker, hvis der anvendes en fejlstrømsafbryder (RCD)). Mens apparatet er i brug, skal der være adgang til ledningen, hvis der skulle opstå en nødsituation. Producenten kan ikke holdes ansvarlig for ulykker, som skyldes forkert eller manglende jording af apparatet.

Hvis stikkontakten ikke passer til stikket på apparatet, skal den udskiftes af en autoriseret elektriker.

IBRUGTAGNING

Pak forsigtigt brødristeren ud, og fjern al emballage.

Lad brødristeren være tændt i mindst 5 minutter uden brød, så al lugt fjernes først. Sørg for, at der er tilstrækkelig udluftning i lokalet.

En kort ledning bør anvendes, for at minimere risikoen for at blive viklet ind i eller snuble over en længere ledning.

Længere (aftagelige ledninger eller) forlængerledninger er tilgængelige og kan anvendes, hvis de behandles med forsigtighed.

Hvis en forlængerledning anvendes,

- 1)** Den markerede strømstyrke for forlængerledningen bør være mindst lige så stor som apparatets strømstyrke og
- 2)** en længere ledning skal være arrangeret således, at det ikke vil hænge over disken eller bordpladen, hvor børn kan trække i den eller snuble over den ved uheld.

BRUG AF BRØDRISTEREN

Sørg for, at kontrolgrebet (D) er hævet.

Slut ledningen (K) til en passende stikkontakt.

Kom to stykker toast i brødristeren (E).

Drej knappen til variabel indstilling af ristestyrke (A) til den ønskede indstilling. (1=lys, 5=mørk)

Tryk kontrolgrebet (D) ned, indtil det går i indgreb.

Når det indstillede risteniveau er nået, løftes det ristede automatisk, så det kan tages ud af brødristeren.

Hvis de første skiver ikke er tilstrækkeligt brune, skal du vælge en højere indstilling (A) næste gang.

Hvis du ønsker at afbryde ristningen, skal du trykke på stopknappen (C).

BRUG AF OPTONINGSKNAPPEN

Hvis du tager brød ud direkte fra fryseren, skal du indstille knappen til variabel indstilling af ristestyrke til det ønskede niveau og presse kontrolgrebet (D) ned, indtil det går i indgreb.

Tryk på optøningsknappen (B) inden for 2 sekunder. Optøningslyset forbliver tændt, mens optøningen foregår, og ristetiden forlænges automatisk.

Hold altid øje med, om brødet bliver brændt.

DA

Brugsanvisning

**BRUG AF
STOPKNAPPEN**

Tryk på stopknappen (C), hvis du vil afbryde ristningen før tid.

**BRUG AF
RISTEN**

Skub hæveknappen til risten (G) op for at hæve indbyggede rist (F).

Anbring de boller eller croissanter, du vil varme, på risten (F).

Tryk kontrolgrebet (D) ned, indtil det går i indgreb.

**BRUG AF
LEDNINGSOP-
BEVARINGEN**

Du kan opbevare overskydende ledning (K) i holderne (I) under bunden af brødristeren.

**RENGØRING OG
VELDLIGEHO -
DELSE**

Tag altid stikket ud af stikkontakten før rengøring.

Vend brødristeren på hovedet over en vask, og ryst den forsigtigt, når den skal rengøres.

Lad brødristeren køle godt af efter brug, og tag derefter krummebakken (H) ud, og tøm den.

Brug en blød fugtig klud til at tørre ydersiden af brødristeren med, og tør efter med en blød, tør klud.

Brug aldrig kemikalier, ståluld eller slibemidler til rengøring af brødristerens yderside.

Brødristeren må ikke sænkes ned i vand.

Undlad at bruge skarpe eller spidse genstande til indvendig rengøring af brødristeren, da de kan ødelægge varmeelementet.

Undlad at komme metalgenstande eller fingrene ned i toasteren.

Enhver anden reparation og vedligeholdelse skal udføres af en autoriseret servicerepræsentant.

**GODE RÅD TIL
BEDRE RISTNING**

Du opnår det bedste resultat, hvis brødet har en ensartet tykkelse, størrelse og friskhed. Vælg en lavere indstilling, hvis:

- a)** du bruger gammelt brød (det ristes hurtigere end friskt brød)
- b)** du bruger tyndt brød (det ristes hurtigere end tykt brød)

Hvis du blot skal holde muffins, bagels eller lignende varme, skal du løfte knappen til indstilling af ristens højde og lægge dem derpå.

Du opnår en ensartet ristning, hvis du bruger mindst 30 sekunder mellem hver ristning, så den automatiske styring kan nå at blive nulstillet.

Undlad at bruge brødristeren uden brød i.

Undlad at komme meget tynde eller ødelagte skiver brød i brødristeren.

Undlad at komme andre typer fødevarer, herunder især fødevarer der kan dryppe, i brødristeren. Ud over at vanskeliggøre rengøringen af brødristeren udgør det en potentiel brandfare.

Husk altid at rengøre krummebakken før hver brug.

Undlad at presse for store stykker brød ned i brødristeren.

Undlad at bruge gafler eller andre redskaber til at fjerne brød med, da det kan ødelægge varmelegemet i brød-risteren. Tag stikket ud af stikkontakten, vend brødristeren på hovedet, og ryst den forsigtigt for at fjerne fastsiddende brød.

TEKNISKE SPECIFIKATIONER

TECHNISCHE DATEN

Nominel spænding EUROPE	220-240 V~ 50-60 Hz
Nominel spænding USA	120 V~ 60 Hz
Nominel ydelse EUROPE	940 Watt
Nominel ydelse USA	940 Watt
Ledningslængde	ca. 100 cm / 39.4 in
Toast Rille	(L/B) ca. 14 cm / 3.5 cm - 5.5 in / 1.4 in
Godkendt i EU og USA	GS, CE, ETL, CETL

PRODUCENT GARANTI FOR EU & CH.

Garanti: BODUM AG, Schweiz, garanterer BISTRO Brødristen til en periode på to år fra datoen for det oprindelige køb mod defekte materialer og fejlfunktioner, der kan spores tilbage til fejl i design eller produktion. Reparationer udføres gratis, hvis fejlet opfylder alle garantibetingelser. Tilbagebetaling er ikke tilgængelig.

Garant: BODUM® (Schweiz) AG, Kantonsstrasse 100, Postfach 463, 6234 Triengen.

Garantibetingelser: Et garanticertifikat skal udfyldes af sælgeren på købstidspunktet. Du skal præsentere garantibeviset for at få garantiservice. Skulle din BODUM® produkt kræve garantiservice, skal du kontakte din BODUM® forhandler, en BODUM® butik, dit lands BODUM® forhandler, eller besøg www.bodum.com.

BODUM® vil ikke give garanti for skader som følge af uhensigtsmæssig brug, forkert håndtering, normalt slidage, mangelfuld eller forkert vedligeholdelse eller pleje, forkert betjening eller brug af apparatet af uautoriserede personer.

Denne producentgaranti påvirker ikke dine lovmæssige rettigheder i henhold til gældende nationale love i kraft, eller din ret mod forhandleren i forbindelse med salgs-/ købekontrakt.

Miljøvenlig bortskaffelse



Det er ulovligt at bortskaffe elektriske apparater, der er defekte eller forældede sammen med almindeligt affald. De skal bortskaffes særskilt. Forbrugere har mulighed for at efterlade sådanne anordninger på genbrugsstationer gratis. Ejere af sådanne enheder er påkrævet for at bringe dem til indsamlingssteder eller sætte dem ud, når de respektive samlinger finder sted. Ved at gøre denne mindre personlig indsats, er du sikker på, at værdifulde råvarer genanvendes og forureninger håndteres korrekt.

¡Felicitaciones! Usted es ahora el/la feliz propietario/a de un tostador BISTRO de BODUM®. Le rogamos lea atentamente estas instrucciones antes de usar el tostador.

MEDIDAS IMPORTANTES DE SEGURIDAD

Cuando use aparatos eléctricos, adopte siempre algunas precauciones de seguridad básicas, entre las que se incluyen las siguientes:

La bandeja recogemigas (H) se debe vaciar regularmente porque una acumulación de migas podría provocar un incendio.

Antes de usar el molinillo de café por primera vez, le rogamos lea atentamente todas estas instrucciones. El uso del aparato puede ser peligroso si no se observan estas instrucciones y las medidas de seguridad.

Controle el aparato tras extraerlo del embalaje para comprobar que no presenta daños. En caso de duda, no lo use y contacte con la tienda distribuidora.

Conserve el material de embalaje (cartón, bolsas de plástico, etc.) fuera del alcance de los niños (peligro de asfixia o lesiones).

Este aparato ha sido concebido para uso exclusivamente doméstico en interiores. No lo utilice nunca al aire libre. No lo coloque sobre o cerca de quemadores de gas o placas eléctricas ni en un horno caliente.

El fabricante rechaza toda responsabilidad por daños o lesiones debidos al uso incorrecto o inconsciente del aparato. No utilice el molinillo para otro uso que el previsto.

Este aparato puede ser utilizado por niños mayores de 8 años

y personas con capacidades mentales, sensoriales o físicas reducidas o sin experiencia y conocimiento bajo supervisión o tras haber recibido instrucciones sobre el uso del aparato de forma segura y entender los posibles riesgos. Este aparato no deberá ser utilizado para jugar. La limpieza y el mantenimiento no deberán ser realizados por niños, salvo que tengan más de 8 años y bajo supervisión. Mantenga el aparato y su cable fuera del alcance de los niños menores de 8 años. Estrecha supervisión es necesaria cuando el aparato es usado por o cerca de niños

No toque nunca el aparato con las manos húmedas o mojadas. No toque el cable de alimentación ni el enchufe con las manos mojadas. Desenchufe siempre el aparato retirando el enchufe de la toma de corriente y no tirando del cable. No deje el cable de alimentación colgando del borde de la mesa o encimera, y asegúrese de que el cable no entre en contacto con superficies calientes. No utilice el aparato si el cable o el enchufe están dañados, si no funciona bien o si presenta cualquier otra avería.

Para evitar el riesgo, regrese el electrodoméstico al próximo centro de servicios autorizados para su examinación, reparación o ajustes.

No use accesorios no recomendados por el fabricante. Esto puede causar incendios, electrocuciones o lesiones personales.

Si el aparato está dañado o no funciona bien, desconéctelo y no intente repararlo usted mismo. Todas las reparaciones deben ser realizadas exclusivamente por un centro de servicio de postventa autorizado por el fabricante. La inobservancia de estas medidas de seguridad puede comprometer la seguridad del aparato.

Nunca intente cambiar usted mismo el cable de alimentación del aparato, porque para ello se necesitan herramientas especiales. Para garantizar la seguridad del aparato, todo cambio o reparación del cable deben ser realizados exclusivamente por un centro de servicio de postventa autorizado por el fabricante.

Desenchufe siempre el aparato de la toma cuando no lo usa y antes de proceder a la limpieza. Para la limpieza, utilice un cepillo

o un paño húmedo. Desenchufe siempre el aparato de la toma cuando no lo usa y antes de proceder a la limpieza: recuerde que es un aparato eléctrico.

Para desconectarlo, póngalo en “off” y saque el enchufe de la toma de corriente.

Para evitar el riesgo de incendio, electrocución o lesiones personales, no sumerja el cable, el enchufe o el cuerpo del aparato en agua u otros líquidos.

No introduzca en el tostador utensilios o alimentos envueltos en película protectora o demasiado grandes, porque esto puede causar incendio o electrocución.

No introduzca en la tostadora utensilios ni alimentos demasiado grandes o dentro de envases, ya que existe el riesgo de que se produzca un incendio o una descarga eléctrica.

No introduzca objetos afilados o abrasivos en las ranuras para el pan, ya que esto puede dañar el aparato.

Las caras exteriores del tostador y las zonas alrededor de las ranuras para el pan se calientan mucho durante el uso: opere y manipule el aparato sólo con los botones y asas de plástico.

No cubra nunca el aparato durante el uso.

No enrolle el cable alrededor del tostador durante o después del uso. El compartimiento recogecable se encuentra en la parte inferior del tostador.

Riesgo de incendio si se cubre el tostador o en caso de contacto con material inflamable como cortinas, telas, paredes, etc. durante el funcionamiento.

No intente sacar el pan atascado en el interior del tostador si el aparato está enchufado.

El pan puede quemarse, por lo que la tostadora no se debe utilizar en las inmediaciones de materiales inflamables, como las cortinas. Vigile la tostadora mientras la esté utilizando.

Este aparato no está previsto para operarse con relojes temporizadores externos ni sistemas externos de mando a distancia.

No toque las superficies calientes. Use las asas o las perillas

PRECAUCIÓN:

¡Cuidado: superficies calientes! El contacto con superficies calientes puede causar quemaduras.

**CONSERVE ESTAS
INSTRUCCIONES
PARA USO EXCLUSIVAMENTE
DOMÉSTICO**

Tostador

POLARIZACIÓN

Sólo para usuarios de Canadá y EE. UU.: ESTE APARATO INCORPORA UN ENCHUFE POLARIZADO (UNA CLAVIJA ES MÁS ANCHA QUE LA OTRA). Con el fin de reducir el riesgo de descarga eléctrica, este enchufe sólo puede introducirse en una posición en tomas polarizadas. Si no encaja perfectamente en la toma, déle la vuelta. Si aún así no consigue introducirlo sin forzarlo, póngase en contacto con un electricista cualificado. No modifique el enchufe de ninguna forma.

INSTALACIÓN

Coloque el aparato sobre una superficie plana y estable, que no esté caliente ni cerca de una fuente de calor. La superficie debe estar seca. Mantenga el aparato y el cable de alimentación fuera del alcance de los niños.

Asegúrese de que la tensión indicada en el aparato coincide con la de la red eléctrica en su hogar. Conecte el aparato sólo a una toma de corriente puesta a tierra

con una potencia mínima de 6A. (para el uso de un dispositivo protector de corriente residual (RCD) consulte a un electricista.) Cuando se usa el aparato, el enchufe de alimentación deben estar bien accesible para proceder en caso de urgencia.

El fabricante rechaza toda responsabilidad de accidentes.

ANTES DEL PRIMER USO

Extraiga el tostador cuidadosamente de la caja y retire todo el material de embalaje.

Antes de usar el tostador por primera vez, para eliminar el olor a nuevo, enciéndalo y hágalo funcionar sin pan durante 5 minutos como mínimo. Asegure una buena ventilación del ambiente.

Debe utilizarse un cable de alimentación corto para reducir el riesgo de quedar enredado o tropezarse con el mismo.

Existen y pueden usarse cables extensores más largos (cables alargadores extraíbles) si se adoptan las debidas precauciones.

Si utiliza un alargador,

- 1)** El valor eléctrico nominal indicado en el cable alargador debe ser, como mínimo, tan alto como el del aparato, y
- 2)** El cable alargador deberá disponerse de tal forma que no cuelgue por encima de la mesa o encimera y pueda ser agarrado por los niños o alguien pueda tropezarse con él accidentalmente.

USO DEL TOSTADOR

Compruebe que la palanca de control (D) está levantada.

Conecte el enchufe (K) a una toma de corriente adecuada.

Introduzca dos rodajas de pan en cada ranura de tostado (E).

Gire el selector de nivel de tostado (A) según su preferencia. (1= más claro, 5= más tostado)

Empuje hacia abajo la palanca de control (D) hasta que quede bloqueada.

Una vez alcanzado el nivel de tostado deseado, las

tostadas se elevan automáticamente para poder extraerlas de las ranuras.

Si las primeras rebanadas de pan no están suficientemente tostadas, seleccione un nivel de tostado más alto (A) la próxima vez.

Si desea interrumpir el tostado, pulse el botón de parada (C) en cualquier momento para detener el proceso anticipadamente.

USO DEL BOTÓN DE DESCONGELACIÓN

Si desea tostar pan congelado, seleccione el nivel de tostado deseado y baje la palanca de control (D) hasta bloquearla.

Mantenga apretado el botón de descongelación (B) durante unos 2 seg.. El indicador luminoso permanece encendido mientras se usa la función de descongelación, que prolonga automáticamente el tiempo de tostado. Preste siempre atención al proceso de tostado, para controlar que el pan no se queme.

USO DEL BOTÓN DE PARADA

Pulse el botón de parada (C) en cualquier momento para detener el proceso de tostado.

USO DE LA REJILLA

Desplace el botón elevador (G) para levantar la rejilla integrada (F).

Coloque los bollos o croissants en la rejilla para calentarlos (F).

Empuje hacia abajo la palanca de control (D) hasta que quede bloqueada.

USO DEL COMPARTIMIENTO RECOGECABLE

Usted puede guardar el cable excedente (K) enrollándolo en el compartimiento recogecable (I) que se encuentra en la base del aparato. causados por una puesta a tierra defectuosa o por la falta de puesta a tierra del aparato.

Si la toma de corriente no es adecuada para el enchufe del aparato, solicite a un electricista autorizado que cambie la toma.

**LIMPIEZA Y
CUIDADOS**

Desconecte siempre el enchufe de la toma de corriente antes de limpiar el aparato.

Para limpiar el interior, gire el tostador boca abajo sobre el fregadero y agítelo suavemente.

La bandeja recogemigas (H) se debe vaciar regularmente porque una acumulación de migas podría provocar un incendio.

Después de tostar el pan, espere hasta que el tostador se enfríe completamente y extraiga después la bandeja de migas (H) para vaciarla.

Use un paño húmedo suave para limpiar el exterior del tostador y séquelo con un paño suave seco.

No use nunca productos químicos, estropajos de acero o agentes abrasivos para limpiar el exterior del tostador.

No sumerja nunca el tostador en agua.

No utilice objetos afilados o con punta para limpiar el interior del tostador, porque estos podrían dañar el elemento calefactor.

No introduzca nunca objetos de metal ni los dedos en las ranuras para el pan.

Cualquier otro tipo de mantenimiento debe llevarse a cabo en un servicio técnico autorizado.

**CONSEJOS
PARA UN MEJOR
TOSTADO**

Para conseguir los mejores resultados, use rebanadas de pan del mismo espesor, tamaño y frescura. Seleccione un nivel bajo de tostado si:

a) desea tostar pan viejo (éste se tuesta más rápidamente que el pan fresco)

b) desea tostar rebanadas de poco espesor (se tuestan más rápidamente que las gruesas)

Para mantener calientes panes y bollos, deslice el botón elevador para levantar la rejilla y coloque sobre ella los bollos.

Para lograr un tostado parejo, le sugerimos un esperar como mínimo 30 segundos entre dos tostados sucesivos.

De esta forma el control se repone automáticamente al nivel ajustado y se evita que las tostadas se quemen.

No use nunca el tostador sin pan.

No tueste rebanadas de pan rotas o demasiado finas.

No introduzca alimentos que puedan gotear durante el tostado. Además de dificultar la limpieza ulterior, esto también puede provocar un incendio.

Es muy importante limpiar la bandeja recogemigas antes de cada uso.

No introduzca (por la fuerza) alimentos demasiado grandes para el tamaño de las ranuras.

No introduzca tenedores ni otros utensilios para extraer el pan atascado, porque pueden dañar la espiral de la resistencia del aparato. Desenchufe el aparato de la toma, gírelo boca abajo y agítelo suavemente para extraer el pan atascado.

ESPECIFICACIONES TÉCNICAS

DATOS TÉCNICOS

Tensión nominal EUROPE	220-240 V- 50-60 Hz
Tensión nominal EE.UU	120 V- 60 Hz
Potencia nominal EUROPE	940 Watt
Potencia nominal EE.UU	940 Watt
Longitud del cable	aprox. 100 cm / 39.4 in
Abertura	(L/B) aprox. 14 cm / 3.5 cm - 5.5 in / 1.4 in
Certificación	GS, CE, ETL, CETL

CERTIFICADO DE GARANTÍA EU, USA & CAN.

Garantía: BODUM® AG, Suiza, asume una garantía de dos años a partir de la fecha de compra para BISTRO Tostador. Dicha garantía cubre aquellas faltas en el artefacto que estén basadas en errores de material y/o fabricación y que se pueda comprobar. Siempre y cuando las condiciones de garantía se cumplan, Bodum asume la eliminación de la falla sin costo alguno. No es posible la restitución del dinero de la compra.

Garante: BODUM® (Suiza) AG, Kantonsstrasse 100, código postal 463, 6234 Triengen.

Condiciones de garantía: el certificado de garantía (estas instrucciones de uso) debe ser completado por el vendedor al momento de la venta. Al momento de hacer uso de la garantía se debe presentar este certificado. Para ello por favor póngase en contacto con su comerciante BODUM®, un centro BODUM® o con el representante responsable en su país o contáctenos vía www.bodum.com.

Esta garantía no rige si los defectos del artefacto se deben a causa de un manejo indebido, al desgaste usual, a un mal cuidado y/o a la inobservancia de estas instrucciones de funcionamiento.

Además de los derechos de garantía Ud. goza de los derechos legales. En especial no se limitan los derechos legales del consumidor que le corresponden con respecto a su parte contractual.

Desecho ecológico



Los electrodomésticos viejos ya no pueden ser desechados con el resto de la basura, sino que se deben desechar por separado. La entrega en centros de recolección comunal por parte de personas privadas no tiene costo alguno. Los propietarios de electrodomésticos viejos están obligados a entregarlos en dichos centros de recolección o algún sitio similar. Con esta pequeña contribución personal está colaborando para que se puedan reciclar valiosos materiales y para que los materiales dañinos puedan tratarse como corresponde.

Complimenti per aver scelto un tostapane BISTRO di BODUM®. Prima di utilizzare il tostapane, leggere attentamente le presenti istruzioni.

AVVERTENZE IMPORTANTI PER LA SICUREZZA

Durante l'uso di elettrodomestici, è necessario adottare alcune precauzioni basilari per la sicurezza, tra cui quelle elencate di seguito:

Tostapane

Svuotare regolarmente il cassetto raccoglibriciole (H) poiché l'accumulo di briciole può essere causa di incendi. Dopo la tostatura, lasciare raffreddare il tostapane completamente, quindi estrarre il cassetto raccoglibriciole (H) e svuotarlo.

Prima di mettere in funzione questo apparecchio per la prima volta, leggere tutte le istruzioni. La mancata osservanza delle istruzioni e delle avvertenze di sicurezza può creare situazioni pericolose.

Dopo avere disimballato l'apparecchio, controllare che non sia danneggiato. In caso di dubbio, non utilizzarlo e contattare il rivenditore.

Tenere fuori dalla portata dei bambini tutti i materiali di imballaggio (cartone, sacchetti di plastica, ecc.) (pericolo di soffocamento o lesioni).

Questo apparecchio è stato progettato esclusivamente per uso domestico. Non va utilizzato all'esterno. Non collocarlo mai su o vicino a un fornello a gas o elettrico caldo né in un forno caldo.

Il produttore declina qualsiasi responsabilità per i danni o le lesioni causati da un uso improprio o irragionevole. Non usare l'apparecchio per scopi diversi da quello previsto.

Questo apparecchio può essere utilizzato da bambini di età superiore agli 8 anni e da persone affette da disabilità o limitazioni fisiche o psichiche, oppure prive di una conoscenza sufficiente, se sorvegliate o debitamente istruite sull'utilizzo sicuro del prodotto e sui rischi correlati. Non lasciare giocare i bambini con l'apparecchio. I bambini di età superiore agli 8 anni possono effettuare la pulizia e la manutenzione dell'apparecchio se assistiti da un adulto. Tenere l'apparecchio e il cavo fuori dalla portata dei bambini di età inferiore agli 8 anni. È necessaria un'attenta supervisione quando un apparecchio è usato da o in presenza di bambini.

Non toccare mai l'apparecchio con le mani umide o bagnate. Non toccare con le mani bagnate il cavo di alimentazione o la spina. Per disconnettere l'apparecchio tirare sempre la spina, non il cavo. Non lasciare che il cavo penzoli oltre il bordo del tavolo o del banco né che tocchi superfici calde. Non mettere mai in funzione l'apparecchio se il cavo o la spina appaiono danneggiati, se si è verificato un malfunzionamento o se l'apparecchio ha subito un qualsiasi danno.

Al fine di evitare rischi, riportare l'apparecchio al più centro di servizio autorizzato per controllo, riparazione o regolazione.

L'uso di un qualsiasi accessorio che non è consigliato dal produttore dell'apparecchio può causare un incendio, una folgorazione o lesioni a persone.

In caso di difetto o malfunzionamento, spegnere l'apparecchio e non tentare di ripararlo da soli. Le eventuali riparazioni devono essere eseguite esclusivamente da un punto di assistenza tecnica autorizzato dal produttore. L'inosservanza delle summenzionate avvertenze può compromettere la sicurezza dell'apparecchio.

Non cercare mai di sostituire il cavo di alimentazione dell'apparecchio, dato che per tale lavoro occorrono utensili speciali. Per garantire un funzionamento sicuro dell'apparecchio, se il cavo deve essere riparato o sostituito, tale lavoro deve essere eseguito esclusivamente da un punto di assistenza tecnica

autorizzato dal produttore.

Staccare sempre la spina dalla presa quando l'apparecchio non è in funzione e prima di pulirlo. Lasciare raffreddare l'apparecchio prima di applicare o rimuovere le parti. Non immergere mai il cavo, la spina o altre parti nell'acqua: non bisogna dimenticare che si tratta di un apparecchio elettrico. Pulire l'apparecchio utilizzando esclusivamente un pennello o un panno umido.

Per scollegarlo, spegnere tutti i comandi su "off", quindi togliere la spina dalla presa elettrica.

Per evitare incendi, folgorazioni e lesioni a persone non immergere mai il cordone, spina o corpo apparecchio in acqua né in altri liquidi.

Non toccare mai le fenditure del tostapane, quando l'apparecchio è collegato alla presa elettrica o è in funzione.

Non inserire nel tostapane cibi di grandi dimensioni, avvolti in fogli d'alluminio o utensili poiché potrebbero causare incendi e scosse elettriche.

Non inserire oggetti appuntiti o abrasivi nelle fenditure, poiché possono danneggiare l'apparecchio.

Durante l'uso, i lati del tostapane e le aree attorno alle fenditure diventano molto calde: il tostapane deve essere utilizzato esclusivamente agendo sul tasto e sulle parti in plastica.

Non coprire l'apparecchio quando è in funzione.

Non attorcigliare il cavo di alimentazione attorno al corpo dell'apparecchio durante o dopo l'uso. Il vano avvolgicavo si trova sul lato inferiore del tostapane.

Pericolo di incendio. Non coprire il tostapane né avvicinarlo a materiale infiammabile, come tende, drappaggi, pareti e simili, quando è in funzione.

Evitare di estrarre gli alimenti quando il tostapane è collegato alla presa elettrica.

Il pane potrebbe bruciare, perciò non utilizzare il tostapane vicino o sotto a materiale combustibile, come le tendine. Sorvegliare il tostapane durante l'uso.

L'apparecchio non è destinato ad essere utilizzato con un timer esterno o un sistema di controllo remoto separato.

Non toccare le superfici calde. Utilizzare le maniglie o manopole.

CAUTELA:

Prestare attenzione alle superfici calde! Il contatto con superfici calde può provocare ustioni.

**CONSERVARE QUESTO
ISTRUZIONI
SOLO PER USO DOMESTICO**

POLARIZZAZIONE

Solo per i clienti di Stati Uniti e Canada. Questo elettrodomestico è dotato di una spina polarizzata (un connettore è più largo dell'altro). Per ridurre il rischio di scossa elettrica, questa spina può essere inserita in una presa polarizzata solo in un senso. Se la spina non entra completamente nella presa, capovolgerla. Se anche così non entra, contattare un elettricista qualificato. Non modificare in alcun modo la spina.

INSTALLAZIONE

Collocare l'apparecchio su una superficie piana stabile che non sia calda né vicina a una fonte di calore. La superficie deve essere asciutta. Tenere l'apparecchio e il cavo di alimentazione fuori dalla portata dei bambini.

Assicurarsi che il voltaggio indicato sulla targhetta dell'apparecchio corrisponda alla tensione di rete della casa. Collegare l'apparecchio esclusivamente a una presa

debitamente messa a terra con una corrente minima di 5A. (Utilizzare un interruttore differenziale/chiedere consiglio a un elettricista). Quando si usa l'apparecchio, la spina del cavo di alimentazione deve essere accessibile in caso di emergenza. Il produttore declina qualsiasi responsabilità per gli incidenti causati da una messa a terra dell'apparecchio difettosa o inesistente.

Se la presa non corrisponde alla spina dell'apparecchio, fare sostituire la presa da un elettricista autorizzato.

PRIMO UTILIZZO

Disimballare con cura il tostapane e rimuovere tutto il materiale di imballaggio.

Solo per il primo impiego, accendere il tostapane senza pane all'interno per almeno 5 minuti, per eliminare l'odore di nuovo. Garantire un'adeguata ventilazione della stanza.

È opportuno usare un cavo di alimentazione piuttosto corto per ridurre il rischio che le persone possano inciampare o calpestare il cavo.

Se si presta attenzione nell'uso, si possono usare anche prolunghe elettriche.

Se si utilizza una prolunga,
1) la tensione elettrica indicata deve corrispondere alla tensione dell'apparecchio e
2) il cavo più lungo deve essere disposto in modo che non penzoli dal banco da lavoro o dal tavolo: i bambini non devono essere in grado di tirarlo e non deve esserci il rischio di inciamparvi.

USO DEL TOSTAPANE

Accertarsi che la leva di comando (D) sia sollevata.

Collegare (K) ad una presa di alimentazione adeguata.

Non inserire più di due fette di pane nelle fenditure del tostapane (E).

Ruotare la manopola di controllo della tostatura (A) sull'impostazione desiderata.
(1 = minore tostatura, 5 = maggiore tostatura)

Abbassare la leva di comando (D) finché non rimane bloccata.

Quando viene raggiunto il grado di tostatura impostato, il toast viene espulso automaticamente. A questo punto è possibile togliere il toast dalle fenditure.

Se le prime fette non sono sufficientemente dorate, all'utilizzo successivo selezionare un grado di tostatura più elevato (A).

Se si desidera interrompere il processo di tostatura, premere il tasto di arresto (C) in qualsiasi momento.

USO DEL TASTO DI SCONGELAMENTO

Se si desidera scongelare il pane, regolare la manopola di tostatura sulla posizione desiderata, quindi abbassare la leva di comando (D) finché non rimane bloccata. Premere il pulsante di scongelamento (B) entro 2 secondi. La spia di scongelamento rimane accesa quando la funzione di scongelamento è in uso e il tempo di tostatura viene prolungato automaticamente. Controllare sempre il pane per evitare che bruci.

USO DEL TASTO DI ANNULLAMENTO

Premere il pulsante di arresto (C) in qualsiasi momento per interrompere il processo di tostatura.

USO DELLA GRIGLIA

Far scorrere il pulsante di sollevamento (G) per sollevare la griglia integrata (F).

Appoggiare i panini e i croissant da scaldare sulla griglia (F).

Abbassare la leva di comando (D) finché non rimane bloccata.

USO DEL VANO AVVOLGICAVO

La parte di cavo non utilizzata (K) può essere avvolta nel vano avvolgicavo (I) posto all'interno della base del tostapane.

PULIZIA E MANUTENZIONE

Prima di procedere alla pulizia del prodotto, staccare la spina dalla presa di corrente.

Per pulire la parte interna dell'apparecchio, capovolgere il tostapane sul lavello e scuoterlo delicatamente.

Utilizzare un panno morbido inumidito con acqua per pulire la parte esterna del tostapane e asciugarlo con un panno morbido asciutto.

Non utilizzare prodotti chimici, lana d'acciaio o agenti abrasivi per pulire la parte esterna del tostapane.

Non immergere il tostapane in acqua.

Non utilizzare utensili affilati o appuntiti per pulire la parte interna dell'apparecchio, poiché possono danneggiare la resistenza.

Non inserire mai oggetti metallici o le dita all'interno delle fenditure del tostapane.

Qualsiasi altra operazione di manutenzione deve essere effettuata da un tecnico di assistenza autorizzato.

CONSIGLI PER UNA MIGLIORE TOSTADURA

Per ottenere risultati ottimali, utilizzare fette di pane di spessore, dimensione e freschezza uguali. Selezionare un grado di tostatura inferiore in caso di:

a) utilizzo di pane raffermo (la tostatura è più rapida rispetto al pane fresco)

b) utilizzo di fette di pane sottili (la tostatura è più rapida rispetto alle fette di pane più spesse)

Per mantenere caldi alimenti come muffin o focaccine, far scorrere il pulsante per sollevare la griglia e appoggiarvi sopra gli alimenti.

Per ottenere una doratura uniforme, si consiglia di attendere minimo di 30 secondi tra una tostatura e l'altra per favorire un ripristino automatico del comando.

Non utilizzare mai il tostapane vuoto.

Non utilizzare fette di pane molto sottili o rotte.

Non inserire alimenti che possono gocciolare durante il processo di tostatura. Oltre a rendere impegnative le operazioni di pulizia, possono essere causa di incendi.

È inoltre molto importante pulire il cassetto raccoglibriciole prima di ogni utilizzo.

Non inserire alimenti troppo grandi forzandoli all'interno del tostapane.

Non inserire forchette o altri utensili all'interno del tostapane per estrarre il pane, in quanto potrebbero danneggiare le resistenze dell'apparecchio. Staccare la spina dalla presa di alimentazione e capovolgere l'apparecchio, scuotendolo delicatamente per rimuovere gli oggetti presenti all'interno.

SPECIFICHE TECNICHE

DATI TECNICI

Tensione nominale EUROPA	220-240 V~ 50-60 Hz
Tensione nominale USA	120 V~ 60 Hz
Potenza nominale EUROPA	940Watt
Potenza nominale USA	940 Watt
Lunghezza cavo	ca. 100 cm / 39.4 in
Dimensioni della fessura	(L/B) ca. 14 cm / 3.5 cm - 5.5 in / 1.4 in
Omologazioni	GS, CE, ETL, CETL

GARANZIA DEL PRODUTTORE PER EU & CH.

Garanzia: BODUM® AG, Svizzera, garantisce il BISTRO Tostapane per un periodo di due anni dalla data d'acquisto originale contro materiali difettosi e malfunzionamenti che possono essere fatti risalire a difetti di progettazione o fabbricazione. Le riparazioni vengono eseguite gratuitamente se tutte le condizioni di garanzia vengono rispettate. Non sono disponibili rimborsi.

Garante: BODUM® (Suiza) AG, Kantonsstrasse 100, código postal 463, 6234 Triengen.

Condizioni di garanzia: Il certificato di garanzia deve essere completato dal venditore al momento dell'acquisto. Bisogna presentare il certificato di garanzia per ottenere l'assistenza. Se il vostro prodotto BODUM® dovesse necessitare di assistenza in garanzia, si prega di contattare il proprio rivenditore BODUM®, un negozio BODUM®, il distributore BODUM® del proprio paese, o visitare www.bodum.com.

BODUM® non fornirà garanzia per danni derivanti da uso inappropriato, utilizzo improprio, normali danni da usura, manutenzione e cura inadeguate o scorrette, funzionamento o uso non corretto del dispositivo da parte di persone non autorizzate.

Questa garanzia del produttore non pregiudica i diritti legali previsti dalle leggi nazionali vigenti, né il vostro diritto nei confronti del rivenditore derivante dal relativo contratto di vendita/acquisto.

Smaltimento nel rispetto dell'ambiente



È attualmente illegale lo smaltimento di dispositivi elettrici difettosi o obsoleti insieme ai rifiuti ordinari. Tali dispositivi devono essere smaltiti separatamente. I consumatori hanno la possibilità di depositarli presso i centri di raccolta del comune gratuitamente. I proprietari di tali dispositivi sono tenuti a portarli presso i siti di raccolta o metterli fuori quando hanno luogo le relative raccolte. Con questo piccolo sforzo personale, darete il vostro contributo per assicurare che beni preziosi vengano riciclati e i contaminanti vengano gestiti in modo appropriato.

Proficiat met de aanschaf van dit BISTRO-broodrooster van BODUM®! Lees voordat u het broodrooster gaat gebruiken eerst zorgvuldig deze instructies.

BELANGRIJKE VEILIGHEIDSWAARSCHUWINGEN

Wanneer u elektrische apparaten gebruikt, dient u zich altijd aan de algemene veiligheidsvoorschriften te houden, waaronder de volgende instructies:

De kruimellade (H) moet regelmatig worden geleegd: een te volle lade kan brandgevaar veroorzaken. Laat het rooster na gebruik goed afkoelen, trek de lade (H) naar buiten en leeg deze.

Lees alle instructies goed door, voordat u het apparaat voor de eerste keer gebruikt. Als de instructies en veiligheidsaanwijzingen niet worden aangehouden, kunnen gevaarlijke situaties ontstaan.

Controleer het apparaat na het uitpakken op schade. Gebruik het in geval van twijfel niet en neem met uw dealer contact op.

Houd het verpakkingsmateriaal (karton, plastic zakken, enz.) buiten het bereik van kinderen (gevaar van verstikking of verwonding).

Dit apparaat is alleen voor huishoudelijk gebruik bestemd. Gebruik het niet buiten. Zet het niet op of naast een gas- of elektrisch fornuis of in een hete oven.

De fabrikant is niet aansprakelijk voor schade of verwondingen die door foutief of onvakkundig gebruik ontstaan. Gebruik het apparaat uitsluitend voor het hiervoor bestemde doel.

Dit apparaat mag worden gebruikt door kinderen van 8 jaar en ouder en door personen met verminderde fysieke, sensorische of

geestelijke vaardigheden, of een gebrek aan ervaring of kennis, als ze onder toezicht hebben gestaan of ze de aanwijzingen hebben gekregen voor het veilig gebruik van het apparaat en de gevaren kennen. Kinderen mogen niet met het apparaat spelen. Kinderen mogen het apparaat niet reinigen en onderhouden, tenzij zij ouder zijn dan 8 jaar en zij dit onder toezicht doen. Houd het apparaat en het snoer buiten het bereik van kinderen die jonger zijn dan 8 jaar. Sluiten toezicht is nodig wanneer een apparaat wordt gebruikt door of in de buurt van kinderen.

Raak het apparaat nooit met vochtige of natte handen aan. Raak de stroomkabel of stekker niet met natte handen aan. Trek de stekker van het apparaat nooit aan het snoer uit het stopcontact. Laat het snoer niet over de rand van een tafel of werkplek hangen of met een heet oppervlak in contact komen. Gebruik het apparaat niet als het snoer of de stekker beschadigd is, ook niet bij storingen of als het apparaat op welke wijze dan ook beschadigd is.

Bied het apparaat aan bij uw dichtstbijzijnde reparateur voor onderzoek, reparatie of afstelling.

Het gebruik van toebehoren die niet door de fabrikant van het apparaat aanbevolen zijn kan tot brand, een elektrische schok of persoonlijk letsel leiden.

Schakel het apparaat in geval van een fout of storing uit; probeer niet het zelf te repareren. Laat het apparaat alleen door een klantenservicecenter repareren dat door de fabrikant hiertoe geautoriseerd is. Worden de bovenstaande veiligheidsaanwijzingen niet opgevolgd, kan de veiligheid van het apparaat negatief worden beïnvloed.

Probeer nooit de stroomkabel van het apparaat zelf te vervangen, omdat hiervoor speciaal gereedschap nodig is. Om de veiligheid van het apparaat te waarborgen mag de kabel, indien nodig, alleen door een klantenservicecenter gerepareerd of vervangen worden dat door de fabrikant hiertoe geautoriseerd is.

Trek de stekker na het gebruik en vóór het reinigen van het apparaat uit het stopcontact. Laat het apparaat eerst afkoelen

voordat u onderdelen opzet of verwijdert. Dompel het snoer, de stekker of enig ander deel van het apparaat nooit onder in water: denk er altijd aan dat het een elektrisch apparaat is. Reinig het apparaat alleen met een borstel of een vochtig doekje.

Als u het apparaat wilt uitschakelen, zet u de schakelaar op “uit” en haalt u de stekker uit het stopcontact.

Niet Dompel snoer, de stekker of het apparaat het lichaam in water of een andere vloeistof. Dit kan leiden tot brand, elektrische schokken en persoonlijk letsel.

Steek nooit uw vingers in de roosteropeningen als de stekker van het apparaat in het stopcontact zit en het apparaat is ingeschakeld.

Plaats geen keukengerei of met folie bedekt of te groot voedsel in de broodrooster vanwege het risico op brand of elektrische schokken.

Steek nooit scherpe of ruwe voorwerpen in de openingen, hierdoor kan het apparaat beschadigd raken.

De zijkanten van het broodrooster en de gedeelten rondom de roosteropeningen kunnen tijdens gebruik van het rooster zeer warm worden: gebruik voor de bediening uitsluitend de kunststof knoppen en hendels.

Dek het apparaat tijdens gebruik niet af.

Wikkel het aansluitsnoer na gebruik niet rond het apparaat. Voor het opbergen van het aansluitsnoer bevindt zich een voorziening aan de onderzijde van het rooster.

Voorkom dat het broodrooster tijdens gebruik in aanraking komt met of bedekt wordt door brandbaar materiaal, zoals gordijnen, doeken, papier, etc.: hierdoor kan brand ontstaan.

Probeer geen vastzittende broodresten of andere etenswaren uit het apparaat te verwijderen terwijl de stekker in het stopcontact zit.

Het kan gebeuren dat het brood verbrandt. Plaats de broodrooster dus niet onder of bij brandbare materialen, zoals gordijnen. Houd altijd toezicht op de broodrooster als deze in gebruik is.

Het rooster is niet bedoeld om te worden gebruikt in combinatie met een externe tijdschakelaar of afstandsbediening.

Heeft hete oppervlakken niet aanraken. Gebruik handvatten of knoppen.

VOORZICHTIG:

Pas op: Heet oppervlak! Aanraking van deze hete oppervlakken kan brandwonden veroorzaken.

**BEWAAR DEZE INSTRUCTIES GOED
UITSLUITEND VOOR
HUISHOUELIJK GEBRUIK**

POLARISATIE

Alleen voor klanten in de VS/Canada: dit apparaat heeft een gepolariseerde stekker (de ene pen is iets breder dan de andere). Om het risico op een elektrische schok te voorkomen, past deze stekker maar op één manier in een gepolariseerde contactdoos. Als de stekker niet volledig in het stopcontact past, draai de stekker dan om. Als hij dan nog niet past, neem dan contact op met een gediplomeerd elektricien. Pas de stekker op geen enkele manier aan.

INSTALLATIE

Zet het apparaat op een stabiel, vlak oppervlak dat niet heet is en zich ook niet naast een hittebron bevindt. Het oppervlak moet droog zijn. Houd het apparaat en de stroomkabel buiten het bereik van kinderen.

Controleer of de op het typeplaatje van het apparaat aangegeven spanning met de lokale stroomspanning overeenstemt. Sluit het apparaat alleen aan op een goed geaard stopcontact met een minimum uitgangsvermogen van 5A. (Gebruik een aardlekschakelaar (FI-schakelaar), een elektromonteur kan u hier adviseren.) Terwijl het apparaat in gebruik, is moet het stopcontact voor noodgevallen toegankelijk zijn. De fabrikant wijst iedere aansprakelijkheid voor ongevallen die door een foutieve of niet aanwezige aarding van het apparaat zijn ontstaan nadrukkelijk van de hand.

Als het stopcontact voor de stekker van het apparaat niet geschikt is, moet het door een geautoriseerde elektromonteur worden vervangen.

INGEBRUIKNAME

Pak het broodrooster voorzichtig uit en verwijder al het verpakkingsmateriaal.

Zet om de geur van het nieuwe apparaat te laten verdwijnen het apparaat gedurende ten minste 5 minuten aan zonder er brood in te doen. Zorg dat de ruimte waarin dit gebeurt goed is geventileerd.

Een kort netsnoer moet worden gebruikt om risico's op knopen en struikelen te verminderen.

Langere (verleng)snoeren zijn verkrijgbaar en kunnen worden gebruikt, indien dit met zorg gebeurt.

Als een verlengsnoer wordt gebruikt:

- 1)** moet het elektrisch vermogen van het verlengsnoer minimaal gelijk zijn aan dat van het apparaat, en
- 2)** moet het langere snoer zodanig worden neergelegd dat het niet over de rand van het aanrecht of de tafel hangt, waar kinderen er aan kunnen trekken of iemand erover kan struikelen.

BEDIENING

Zorg dat de bedieningshendel (D) omhoog staat.

Steek de stekker (K) in een geschikt stopcontact.

Plaats twee boterhammen in de roosteropeningen (E).

Zet de bruiningsregelaar (A) in de gewenste stand.
(1 = licht geroosterd, 5 = donker geroosterd)

Druk bedieningshendel (D) omlaag tot deze blijft hangen. Wanneer de gekozen bruiningsgraad is bereikt, springt het brood automatisch naar boven en kan het uit de openingen worden genomen.

Wanneer de eerste boterhammen te licht zijn, dient de bruiningsregelaar (A) de volgende keer in een hogere stand te worden gezet.

Om het roosteren te onderbreken, kan op elk gewenst moment op de stopknop (C) worden gedrukt.

ONTDOOIKNOP Zet voor het roosteren van brood dat direct afkomstig is uit de vriezer de bruiningsregelaar in de gewenste stand en druk bedieningshendel (D) omlaag tot deze blijft hangen. Druk binnen 2 seconden op de ontdoosknop (B). Het ontdooslampje gaat aan en de roostertijd wordt automatisch verlengd. Houd altijd in de gaten of het brood niet verbrandt.

STOPKNOP Druk op de stopknop (C) om het roosteren op elk gewenst moment te onderbreken.

BROODJESBEUGEL Bedien de schuif (G) voor het omhoog brengen van de geïntegreerde broodjesbeugel (F).

Leg de op te warmen broodjes of croissants op de beugel (F).

Druk bedieningshendel (D) omlaag tot deze blijft hangen.

OPBERGEN VAN HET AANSLUIT-SNOER Wanneer het aansluitsnoer (K) te lang is, kan een gedeelte ervan om de beugels (I) aan de onderzijde van het apparaat worden gewikkeld.

REINIGING EN ONDERHOUD Trek alvorens het apparaat schoon te maken altijd eerst de stekker uit het stopcontact.

Houd het rooster omgekeerd boven de gootsteen en schudt het rustig heen en weer om broodresten en

krumels te verwijderen.

Reinig de buitenzijde van het apparaat met een zachte vochtige doek en droog het oppervlak af met een zachte, droge doek.

Gebruik nooit chemische reinigingsmiddelen, staalwol of schuurmiddelen om de buitenzijde van het rooster te reinigen.

Dompel het rooster niet onder in water.

Gebruik geen scherpe of puntige voorwerpen voor het reinigen van de binnenzijde: hierdoor kunnen de opwarm-elementen beschadigd raken.

Steek nooit metalen voorwerpen of uw vingers in de roosteropeningen.

Andere servicewerkzaamheden mogen alleen worden uitgevoerd door een bevoegde servicemedewerker.

TIPS VOOR OPTI- MAAL GEBRUIK

Gebruik voor optimale resultaten boterhammen van gelijke dikte, grootte en versheid. Stel de bruiningsgraad lager in voor het roosteren van:

- a)** oud brood (roostert sneller dan vers brood)
- b)** dun brood (roostert sneller dan vers brood)

De broodjesbeugel kan ook worden gebruikt om muffins, bagels en dergelijke op te warmen.

Om een gelijkmatig resultaat te verkrijgen en de opwarm- elementen even te laten afkoelen, verdient het aanbeveling steeds minimaal 30 seconden te wachten alvorens nieuw brood te roosteren.

Gebruik het broodrooster nooit zonder er brood in te doen.

Plaats geen uiterst dunne of uit elkaar gevallen boterhammen in het rooster.

Plaats geen etenswaren in of op het rooster die tijdens het roosteren kunnen smelten of gaan lekken. Dit bemoeilijkt niet alleen het reinigen, maar kan ook brandgevaar veroorzaken. Mocht er toch iets in het rooster lekken, reinig dan direct daarna de kruimellade.

Probeer geen te grote boterhammen in de openingen te duwen.

Steek geen vork of ander bestek in het broodrooster om vastzittende broodresten te verwijderen: hierdoor kunnen de opwarmelementen van het apparaat beschadigd raken. Trek de stekker uit het stopcontact, keer het rooster om en schud het rustig heen en weer om het vastgeraakte brood te verwijderen.

TECHNISCHE SPECIFICATIES

TECHNISCHE GEGEVENS

Nominale voltage EURO	220-240 V- 50-60Hz
Nominale voltage VS	120 V- 60Hz
Nominaal vermogen EURO	940Watt
Nominaal vermogen VS	940Watt
Kabellengte	ca. 100 cm / 39.4 in
Lengte van de opening	(L/B) ca. 14 cm / 3.5 cm - 5.5 in / 1.4 in
Waarmerken	GS, CE, ETL, CETL

FABRIEKSGARANTIE VOOR DE VS & CAN, DE EU EN CH.

Garantie: BODUM® AG, Zwitserland, garandeert de BISTRO Broodrooster voor een periode van twee jaar gerekend vanaf de datum van de originele aankoop voor gebrekkig materiaal en storingen die terug zijn te voeren op defecten in ontwerp of fabricage. Reparaties worden kosteloos uitgevoerd als aan alle garantievoorwaarden wordt voldaan. Terugbetalingen worden niet gedaan.

Garantiegever: BODUM® (Schweiz) AG, Kantonsstrasse 100, Postfach 463, 6234 Triengen.

Garantievoorwaarden: Het garantiecertificaat moet door de verkoper worden ingevuld op het moment van verkoop. U moet het garantiecertificaat tonen om aanspraak te kunnen maken op garantieservices. Mocht uw BODUM® product garantieservice nodig hebben, neem dan contact op met uw BODUM® verkooppunt, een BODUM® winkel, uw landelijke BODUM® distributeur, of bezoek www.bodum.com.

BODUM® geeft geen garantie af voor schade als gevolg van onjuist gebruik, onjuiste behandeling, normale slijtage, onvoldoende of verkeerd onderhoud of verzorging, verkeerde bediening of gebruik van het apparaat door onbevoegde personen.

Deze fabrieksgarantie heeft geen invloed op uw wettelijke rechten onder de toepasselijke nationale wetgeving, noch op uw rechten ten opzichte van de dealer als gevolg van de verkoop/aankoopovereenkomst.

Milieuvriendelijke afvalafvoer

Deze markering geeft aan dat dit product niet mag worden weggegooid met ander huishoudelijk afval in de EU. Om mogelijke schade aan het milieu of de menselijke gezondheid door ongecontroleerde afvalverwijdering te voorkomen, moet het verantwoord gerecycled worden om het duurzaam hergebruik van materialen te bevorderen. Om uw gebruikte apparaat in te leveren, kunt u gebruik maken van teruggave- en inzamelsystemen of neem contact op met de winkel waar het product is gekocht. Zij kunnen dit product innemen voor milieuvriendelijk recycling.

Grattis! Du är nu stolt ägare till brödrosten BISTRO från BODUM®. Läs instruktionerna noga innan du använder brödrosten.

VIKTIG SÄKERHETSINFORMATION

Lakttag alltid de grundläggande säkerhetsprinciperna för bruk av elektriska apparater, inklusive de följande:

Smulbrickan (H) ska tömmas regelbundet då ansamling av smulor kan vara en brandrisk. Låt brödrosten svalna ordentligt efter användning och ta sedan ut smulbrickan (H) och töm den.

Läs alla instruktioner innan du använder denna apparat första gången. Om du inte följer instruktioner och säkerhetsråd kan fara uppstå.

När du packat upp apparaten, kontrollera så att den inte är skadad. Om du är tveksam, kontakta säljaren.

Håll packningsmaterialet (kartong, plastpåsar etc.) borta från barn (risk för kvävning eller skada).

Brödrosten är gjord bara för hushållsbruk. Använd den inte utomhus. Ställ aldrig apparaten på eller nära öppen eld, element eller på en varm spis.

Tillverkaren avser sig allt ansvar för personskada eller egendomsskada vid olämplig användning. Använd aldrig apparaten för annat ändamål än avsett.

Apparaten får användas av barn från 8 års ålder och av oerfarna eller fysiskt eller mentalt handikappade personer, på villkor att de övervakas eller har fått tillräckliga anvisningar om hur apparaten ska användas på ett säkert sätt och förstår vilka risker

användningen kan medföra. Barn får inte leka med apparaten. Rengöring och annat löpande underhåll får endast utföras av barn om de är äldre än 8 år och övervakas. Håll apparaten och sladden utom räckhåll för barn som är yngre än 8 år. Noggrann övervakning är nödvändig när apparaten används av eller i närheten av barn.

Ta inte i apparaten med fuktiga eller blöta händer. Ta inte i nätkabeln eller stickkontakten med blöta händer. Dra alltid i kontakten när du ska dra ut den, och inte i kabeln. Låt inte kabeln hänga ner från bordet eller arbetsbänken och se till att den inte kommer i kontakt med några heta ytor. Ta aldrig en elektrisk apparat i bruk om nätkabeln eller stickkontakten är skadad, efter ett fel eller om apparaten är skadad på något sätt

Lämna in apparaten hos närmaste auktoriserade serviceombud för kontroll, reparation eller justering.

Användning av extra tillbehör, som inte rekommenderas av tillverkaren, kan resultera i brand, elektrisk chock eller personskador.

Om ett fel uppstår, stäng av apparaten omedelbart. Försök aldrig att reparera den själv. Reparationer ska utföras av en reparatör som godkänts av tillverkaren. Om ovanstående inte beaktas kan detta påverka apparatens säkerhet.

Försök aldrig byta apparatens nätkabel själv. Då behövs speciella verktyg. För att apparatens säkerhet ska kunna garanteras, får reparation av kabeln och installation av en ny kabel uteslutande genomföras av en av tillverkaren godkänd kundtjänstverkstad.

Dra ur kontakten då du rengör apparaten. Låt apparaten svalna innan du placerar eller avlägsnar delar. Sänk aldrig sladden, kontakten eller någon annan av apparaten i vatten: tänk på att den är en elektrisk apparat. Rengör apparaten med en borste eller fuktig trasa.

För att oppla från apparaten sätter du först strömbrytaren på "från" innan du drar ut kontakten ur nätuttaget.

För att skydda sig mot brand, elektriska stötar eller personsador, Sänk aldrig sladden, stickkontakten eller apparaten kropp i vatten eller annan vätska.

Ta aldrig på brödrosten då den är ansluten till eluttag eller påslagen.

Placera aldrig bestick eller livsmedel som är för stora eller inslagna i folie i brödrosten, detta kan medföra risk för brand eller elchock.

Sätt aldrig i vassa eller slipande föremål i brödrosten, då detta orsakar skador.

Sidorna på brödrosten och området kring rostarna blir mycket varma vid användning: användning av brödrosten bör ske endast genom manövrering av handtagen och knapparna i plast.

Täck inte över brödrosten då den används.

Vira inte sladden kring brödrosten under eller efter användning. En sladdförvaring finns placerad på under-sidan av brödrosten.

Risk för eldsvåda om brödrosten täcks eller rör vid lättantändliga föremål som gardiner, draperier, tapet och liknande under användning.

Försök inte ta ut brödet då brödrosten är ansluten till eluttaget.

Bröd brinna. Använd därför inte apparaten under eller i närheten av brännbara föremål, t.ex. gardiner. Håll tillsyn på apparaten medan den är i bruk.

Redskapen ska inte användas med extern timer eller separat system med fjärrkontroll.

Rör inte heta ytor. Använd handtag eller knoppar.

SE UPP:

Om du kommer i kontakt med varma ytor kan det orsaka brännskador.

SPARA BRUKSANVISNINGEN ENDAST FÖR HUSHÅLLSANDAMÅL

POLARISERING

Enbart för kunder i USA/Kanada. Denna apparat har en polariserad kontakt (ett blad är bredare än det andra). För att minska risken för en elektrisk stöt, passar kontakten endast i en riktning i ett polariserat uttag. Vänd på kontakten om den inte passar helt i uttaget. Om den fortfarande inte passar, kontakta en kvalificerad elektriker. Ändra inte kontakten på något sätt.

INSTALLERING

Placera brödrosten på en stabil yta som inte är het eller nära en värmekälla. Underlaget skall vara torrt. Förvara apparaten och sladden utom räckhåll för barn.

Kontrollera att spänningen på typskylten stämmer överens med spänningen där du bor.

(Använd en felströmbrytare. Din elektriker kan hjälpa dig.) Stickkontakten måste vara tillgänglig när du använder apparaten, av säkerhetsskäl. Tillverkaren ansvarar inte för olyckor som sker genom felaktig jordning.

Om elkontakten är olämplig för att ansluta kontakten på apparaten i, låt en behörig elektriker byta ut den.

VID FÖRSTA ANVÄNDNINGEN

Packa försiktigt upp brödrosten och ta bort allt förpackningsmaterial.

Innan första användningen, använd brödrosten utan bröd i minst 5 minuter för att avlägsna den nya lukten. Se till att rummet är ordentligt ventilerat.

En kort nätsladd bör användas för att reducera risken att någon fastnar i eller snubblar över en längre sladd.

Längre (löstagbara nätsladdar eller) förlängningssladdar finns tillgängliga och användas om detta sker försiktigt.

Om en förlängningsladd används:

1) Förlängningsladdens angivna elektriska kapacitet ska vara minst lika hög som värdet på apparatens typskylt.

2) Den längre sladden ska ledas så att den inte hänger över bordets eller arbetsbänkens kant, där barn kan dra i sladden eller någon kan snubbla över den.

**ANVÄNDA
BRÖDROSTEN**

Se till att kontrollgreppet (D) är lyft.

Anslut (K) till ett lämpligt uttag.

Sätt i upp till två brödsivor i rostarna (E).

Vrid reglaget för roststyrka (A) till önskad inställning. (1=ljusast, 5=mörkast)

Tryck ned kontrollgreppet (D) tills det låser sig.

Då önskad rostningsgrad är uppnådd kommer brödet att hoppa upp från rostarna av sig självt.

Om brödet inte är tillräckligt rostat, välj en högre inställning nästa gång (A).

Om du vill avbryta rostningsprocessen, tryck på stoppknappen (C) när som helst för att stoppa rostningen.

**ANVÄNDNING
AV UPPTININGS-
KNAPPEN**

Då du använder bröd direkt från frysen, ställ in roststyrkan till önskad position och tryck ned kontrollgreppet (D) tills det låser sig. tryck på upptiningsknappen (B) inom 2 sekunder. Upptiningsknappen lyser så länge upptiningsfunktionen är aktiv, och rostningstiden kommer att utökas automatiskt. Håll alltid ett öga på brödet för tecken på bränning.

**ANVÄNDNING AV
STOPPKNAPPEN**

Tryck på stoppknappen (C) när som helst för att stoppa rostningen.

**ANVÄNDNING
ROSTEN**

För lyftknappen (G) för att lyfta den integrerade rosten (F).

Lägg de bullar och crossianter som ska värmas på rosten (F).

Tryck ned kontrollgreppet (D) tills det låser sig.

**ANVÄNDA
SLADDVINDAN**

Du kan förvara överflödiga sladdlängder (K) genom att surra sladden i vindan (I).

RENGÖRING OCH UNDERHÅLL

Dra alltid ur sladden ur uttaget före rengöring.

För att rengöra insidan, vänd brödrosten upp och ner över vasken och skaka försiktigt.

Torka av brödrostens utsida med en mjuk fuktig trasa.

Använd aldrig kemikalier, stål, ylle eller slipande föremål för att rengöra utsidan av rosten.

Sänk inte ned din brödrost i vatten.

Använd inga vassa eller spetsiga föremål för rengöring av insidan då detta skadar värmeelementen.

Stoppa aldrig metallföremål eller fingrar i rosten.

Allt övrigt underhåll ska utföras av ett auktoriserat serviceombud.

TIPS FÖR BÄTTRE ROSTNING

För bästa resultat, använd jämntjocka brödsivor som är lika färska. Välj en lägre inställning då:

a) du använder gammalt bröd (det rostar snabbare än färskt bröd)

b) du använder tunt bröd (det rostar snabbare än tjockt bröd)

För att hålla sånt som muffins, bagels eller liknande varmt använd knappen för att lyfta brickan och lägg brödet ovanpå.

För att uppnå en jämn rostning föreslår vi minst 30 sekunder mellan varje rostning för att låta kontrollen återställas automatiskt.

Använd aldrig brödrosten utan bröd.

Använd inte mycket tunna eller trasiga brödsivor.

Sätt inte i annan mat som kan droppa under rostningen. Det kan både försvåra rengöring och utgöra en risk för eldsvåda. Det är också mycket viktigt att rengöra smul-brickan innan varje användning.

Sätt inte i föremål som är för stora för rostarna (med tvång).

Sätt inte i gafflar eller andra föremål i brödrosten i syfte att avlägsna bröd, då det kan orsaka skador på brödrosten. Ta ur kontakten ur uttaget och vänd upp och ner på brödrosten, skaka försiktigt för att avlägsna föremålen som fastnat.

TECHNICAL SPECIFICATIONS

TEKNISK DATA

Nominell spänning EUROPA	220–240 V~ 50-60 Hz
Nominell spänning USA	120 V~ 60 Hz
Nominell effekt EUROPA	940 Watt
Nominell effekt USA	940 Watt
Sladdlängd	ca. 100 cm / 39.4 in
Bröd lucka	(L/B) ca. 14 cm / 3.5 cm - 5.5 in / 1.4 in
Provningsgodkännanden	GS, CE, ETL, CETL

FABRIKSGARANTI FÖR EU & CH.

Garanti: BODUM® AG, Schweiz, garanterar BISTRO Brödrosten i en period av två år från inköpsdatum mot materialfel och fel som kan spåras tillbaka till brister i konstruktion eller tillverkning. Reparationer utförs kostnadsfritt om alla garantier är uppfyllda. Återbetalning är inte möjligt.

Garanten: BODUM® (Schweiz) AG, Kantonsstrasse 100, Postfach 463, 6234 Triengen.

Garantivillkor: Garantin måste fyllas i av säljaren vid tidpunkten för köpet. Du måste uppvisa garantibeviset att få garantitjänster. Skulle din BODUM®-produkt kräva garantiservice, kontakta din BODUM®-återförsäljare, en BODUM®-butik, ditt lands BODUM®-grossist, eller besök www.bodum.com.

BODUM® kommer inte ge garanti för skador som uppstått på grund av felaktig användning, felaktig hantering, normalt slitage, bristfälligt eller felaktigt underhåll eller skötsel, felaktig drift eller användning av apparaten av obehöriga personer.

Denna tillverkargaranti påverkar inte dina lagstadgade rättigheter under tillämplig nationell lagstiftning som är i kraft, eller din rätt mot försäljaren som härrör från deras försäljning-/köpekontrakt.

Miljövänlig avfallshantering



Det är olagligt att kasta elektriska apparater som är defekta eller föråldrade tillsammans med det vanliga avfallet. De måste tas om hand separat. Konsumenterna har möjlighet att lämna sådana anordningar gratis på återvinningscentraler. Ägare av sådana anordningar måste föra dem till insamlingsplatser eller ställa ut dem när respektive samlingar sker. Genom att göra denna mindre personliga insats, bidrar du till att värdefulla råvaror återvinnas och förorening hanteras korrekt.

Parabéns! É agora um orgulhoso dono da torradeira Bistro da Bodum®. Antes de utilizar a torradeira leia as instruções com atenção.

INDICAÇÕES DE SEGURANÇA IMPORTANTES

Sempre que usar aparelhos eléctricos, siga as precauções de segurança básicas, incluindo as seguintes:

A bandeja de migalhas (H) deve ser esvaziada regularmente, visto que o excesso de migalhas significa um potencial incêndio. Após utilizar a torradeira, deixe que esta arrefeça totalmente, retire a bandeja e esvazie.

Antes de utilizar este equipamento pela primeira vez, leia todas as instruções. A não observação das instruções e indicações de segurança pode resultar em situações perigosas.

Após desembalar o equipamento, verifique se existem danos ou avarias. Em caso de dúvida, não o utilize, contacte o seu fornecedor.

Mantenha os materiais de empacotamento (cartão, sacos plásticos, etc.) fora do alcance das crianças (perigo de asfixia ou de ferimento).

Este equipamento foi desenvolvido apenas para uso doméstico. Não o use ao ar livre. Não o coloque sobre nem perto de um queimador a gás ou eléctrico, ou de um forno aquecido.

O fabricante rejeita toda e qualquer responsabilidade sobre danos ou ferimentos causados pelo seu uso impróprio ou despropositado. Não utilize o equipamento para o outro fim para além da utilização prevista.

Este aparelho pode ser usado por crianças com 8 anos de idade e mais e pessoas com insuficiências físicas, sensoriais ou mentais ou falta de experiência e conhecimentos se tiverem a vigilância ou a instrução de pessoa idónea relativamente ao uso do aparelho de modo seguro e dos riscos envolvidos. As crianças não devem brincar com o aparelho. A limpeza e os cuidados de manutenção não devem ser feitos por crianças, excepto se tiverem mais de 8 anos de idade e sob vigilância de pessoa idónea. Manter o aparelho e o fio longe do alcance de crianças com menos de 8 anos. É necessária a supervisão quando este aparelho está a ser usado por ou perto de crianças.

Nunca toque no equipamento com as mãos húmidas ou molhadas. Não toque no cabo de alimentação ou ficha com as mãos molhadas. Desligue sempre o aparelho da tomada puxando a ficha e não o cabo. Não deixe o cabo pendurado sobre a borda da mesa ou banca, nem deixe que este toque em superfícies quentes. Não coloque nenhum equipamento em funcionamento com um cabo ou ficha danificados ou após o seu mau funcionamento, ou após ter sido danificado de qualquer forma.

Devolva o aparelho ao centro de assistência autorizado mais próximo para observação, reparação ou ajuste.

A utilização de qualquer equipamento acessório, não recomendado pelo fabricante, pode resultar em incêndio, choque eléctrico ou ferimento em pessoas.

No caso de ocorrer uma falha ou mau funcionamento, desligue o equipamento; não tente repará-lo sozinho. Entregue o equipamento para reparação somente numa oficina de serviço ao cliente que seja autorizada pelo fabricante. O não cumprimento das indicações de segurança acima expostas pode comprometer a segurança do equipamento.

Nunca tente substituir o cabo de alimentação do equipamento, uma vez que são necessárias ferramentas especiais para esse fim. Para garantir a segurança regular do equipamento, se o cabo necessitar de ser reparado ou trocado, leve-o a uma oficina do

serviço ao cliente auto-riquada pelo fabricante, onde essa operação deverá ser exclusivamente realizada.

Desligue da tomada quando não estiver em uso e antes de limpar. Deixe arrefecer antes de colocar ou tirar peças. Nunca mergulhe em água o cabo eléctrico, a ficha ou qualquer outra parte do aparelho: lembre-se de que este é um equipamento eléctrico. Limpe o equipamento usando apenas uma escova ou um pano húmido.

Para desligar, rode o comando para “off” e tire a ficha da tomada eléctrica.

Para proteger contra incêndio, choque eléctrico e ferimento em pessoas não submergir o cabo, fichas ou o corpo do aparelho em água ou noutro líquido.

Nunca coloque as mãos nas fendas da torradeira quando esta estiver ligada à corrente e em funcionamento.

Não meta na torradeira alimentos ou utensílios em papel de alumínio ou demasiado grandes porque podem causar incêndio ou choque eléctrico.

Não insira objectos cortantes ou abrasivos nas fendas da torradeira, pois poderá danificá-las.

Os lados da torradeira e as áreas em torno das fendas para o pão aquecem bastante quando estão em funcionamento: assim, deverá utilizar a torradeira apenas tocando nos botões e manípulos de plástico.

Não cobrir o utensílio enquanto este estiver em funcionamento.

Não enrole o cabo principal em volta da torradeira quando esta estiver em funcionamento. O enrolador de cabo está localizado na parte de baixo da torradeira.

Pode haver incêndio caso a torradeira esteja coberta ou em contacto com material inflamável, incluindo cortinas, tapeçarias, paredes e similares, enquanto estiver em funcionamento.

Não tente retirar a comida enquanto a torradeira estiver em funcionamento.

O pão pode queimar, não use por isso a torradeira junto ou por baixo de material combustível como cortinas. Deve vigiar a torradeira quando estiver a funcionar.

O utensílio não é controlado através de um temporizador externo ou por um sistema de controlo remoto.

Não toque em superfícies quentes. Utilize pegas ou os botões.

ATENÇÃO:

O contacto com superfícies quentes pode causar queimaduras.

**GUARDE ESTAS INSTRUÇÕES
PARA UTILIZAR APENAS EM CASA**

POLARIZAÇÃO

Apenas para os clientes dos EUA/Canadá. Este aparelho tem uma ficha polarizada (uma lâmina é maior do que a outra). Para reduzir o risco de choque eléctrico, esta ficha só entrará numa tomada polarizada de uma via. Se a ficha não couber inteiramente na tomada, inverta a ficha. Se mesmo assim não couber, contacte um electricista qualificado. Não modifique a ficha seja de que forma for.

INSTALAÇÃO

Coloque o equipamento numa superfície plana estável que não esteja nem quente nem próxima de uma fonte de calor. A superfície deve estar seca. Mantenha o equipamento e o cabo de alimentação fora do alcance das crianças.

Assegure-se de que a tensão indicada na placa sinalética do equipamento coincide com a tensão de alimentação na sua área. Ligue o equipamento somente a uma tomada correctamente ligada à terra com uma saída mínima de 5A. (Use um dispositivo activado por corrente residual (RCD) e procure o aconselhamento técnico de um electricista.) Enquanto o equipamento estiver em uso, a ficha de alimentação deve estar acessível em caso de uma emergência. O fabricante recusa qualquer responsabilidade em acidentes causados por uma ligação à terra defeituosa ou não existente do equipamento.

Se a tomada for inadequada para acomodar a ficha do seu equipamento, deve ser substituída por um electricista credenciado.

PRIMEIRA UTILIZAÇÃO

Retire, cuidadosamente, a torradeira da embalagem e remova todo o material de embalagem

Antes de utilizar a torradeira pela primeira vez e de forma a eliminar o cheiro a novo, ligue a torradeira durante 5 minutos, sem pão. Certifique-se que o sítio está bem arejado.

Pode ser usado um cabo curto para diminuir o risco de tropeçar ou enrolar se o cabo for mais comprido.

Cabos eléctricos mais compridos (cabos eléctricos destacáveis) estão disponíveis e podem ser usados se houver extremo cuidado.

Se for usada uma extensão eléctrica:

- 1)** A taxa eléctrica marcada numa extensão eléctrica deve ser pelo menos de igual calibre da voltagem do aparelho e
- 2)** O cabo mais comprido deve ser arranjado para não dobrar por cima do balcão da cozinha ou banca, onde as crianças o podem puxar ou tropeçar sem querer.

UTILIZAR A TORRADEIRA

Certifique-se que (D) está levantada.

Ligue (K) a uma tomada apropriada.

Coloque até duas fatias de pão nas fendas (E).

Vá regulando o termóstato até à posição desejada.

(1=menos torrado, 5=mais torrado)

Carregue de novo em (D) até este fixar.

Assim que o pão torrar até ao nível desejado, a torrada saltará automaticamente da fenda e poderá ser retirada.

Se as primeiras fatias não saírem suficientemente torradas, seleccione um nível mais elevado (A) da próxima vez.

Se quiser interromper o processo poderá fazê-lo a qualquer altura premindo em (C).

**UTILIZAR
O BOTÃO DE
DESCONGELAÇÃO**

Ao utilizar pão acabado de tirar do congelador, coloque o termóstato na posição desejada e pressione o manípulo (D) até este fixar. Dois segundos depois carregue no botão de descongelamento (B). A luz de descongelamento manter-se-á acesa enquanto a função de descongelamento estiver a ser utilizada, e o tempo de torração será automaticamente prolongado. Certifique-se que o pão não queima.

**UTILIZAR
O BOTÃO DE
CANCELAR**

Carregue no botão de stop (C) para parar, em qualquer altura, o processo de torração.

**UTILIZAR O
SUPORTE**

Utilize o botão (G) para levantar o suporte para aquecimento (F) integrado.

Ponha os pães e croissants a aquecer no suporte (F).

Pressione o manípulo (D) até este fixar.

**UTILIZAR O
ENROLADOR DE
CABO**

Pode armazenar o cabo de alimentação (K) que sobrar, enrolando-o em torno do enrolador de cabo inserido na base.

**LIMPEZA E
MANUTENÇÃO**

Desligue sempre a ficha da tomada antes de iniciar a limpeza.

Para limpar o interior, vire a torradeira ao contrário sob um lavatório e agite levemente.

Utilize um pano suave húmido para limpar o exterior da torradeira e seque com um pano seco.

Nunca utilize químicos, palha-de-aço ou abrasivos para limpar o exterior da torradeira.

Não imergir a torradeira em água.

Não utilize objectos cortantes ou afiados para limpar o interior da máquina, pois poderá danificar as componentes de aquecimento.

Nunca coloque objectos de metal ou os seus dedos nas fendas da torradeira.

Qualquer outro tipo de assistência deverá ser realizado por um representante de assistência autorizado.

DICAS PARA CONSEGUIR A MELHOR TORRADA

Para obter os melhores resultados, escolha pão com espessura, tamanho e frescura idênticos. Seleccione uma temperatura mais baixa, se:

- a)** usar pão seco (torra mais rapidamente que pão fresco)
- b)** usar pão fino (tosta mais rapidamente que pão mais espesso)

Para manter queques e pastéis quente, deslize o botão e levante o suporte de aquecimento.

Para que o pão torre uniformemente, sugerimos um intervalo de 30 segundos antes de cada torrada, isto faz com que o controlador se reponha automaticamente

Não utilize a torradeira sem pão lá dentro.

Não utilize pão demasiado fino ou fatias esfareladas.

Não coloque comida que possa pingar durante a torração. Isso não só dificulta a limpeza da máquina, mas pode também causar incêndios. É também muito importante a limpeza da bandeja de migalhas após cada utilização.

Não coloque (à força) nas fendas comida que seja demasiado grande.

Não insira garfos ou outros utensílios para retirar o pão da torradeira, visto que pode danificar as bobinas da resistência do utensílio. Desligue a tomada da ficha e vire o utensílio ao contrário, agite levemente de forma a tirar os objectos encravados.

ESPECIFICAÇÕES TÉCNICAS**DADOS TÉCNICOS**

Tensão nominal EUROPA	220-240 V~ 50-60 Hz
Tensão nominal USA	120 V~ 60 Hz
Tensão nominal de saída EUROPA	940 Watt
Tensão nominal de saída USA	940 Watt
Comprimento do cabo	ca. 100 cm / 39.4 in
Dimensões da abertura	(L/B) ca. 14 cm / 3.5 cm - 5.5 in / 1.4 in
Controlado por	GS, CE, ETL, CETL

GARANTIA FABRICANTE PARA A UNIÃO EUROPEIA & SUÍÇA.

Garantia: BODUM® AG, Suíça, garante a BISTRO Torradeira por um período de dois anos a partir da data de compra contra defeitos de material e disfunções inerentes a defeitos de concepção ou de fabricação. As reparações serão efectuadas gratuitamente se todas as condições da garantia forem preenchidas. Não há reembolsos.

Garantidor: BODUM® (Schweiz) AG, Kantonsstrasse 100, Postfach 463, 6234 Triengen.

Condições de garantia: O certificado de garantia deve ser preenchido pelo vendedor no momento da compra. Deve apresentar o certificado de garantia para obter os serviços de garantia. Se o seu produto BODUM® necessita de um serviço de garantia, contacte o seu revendedor BODUM®, uma loja BODUM®, o distribuidor BODUM® do seu país, ou visite www.bodum.com.

BODUM® não garante danos que resultam de um uso inadequado, manuseio inadequado, desgaste normal, manutenção inadequada ou incorrecta, funcionamento incorrecto ou utilização incorrecta do aparelho por pessoas não autorizadas.

Esta garantia do fabricante não afecta os seus direitos legais provenientes das leis aplicáveis, nem os seus direitos em relação ao revendedor, decorrentes do contrato de venda/compra.

Eliminação ecológica

Agora é ilegal eliminar dispositivos eléctricos que são defeituosos ou obsoletos juntamente com o lixo doméstico. Estes devem ser eliminados de forma separada. Os consumidores podem deixar estes dispositivos em centros de recolha de forma gratuita. Os proprietários destes dispositivos são obrigados a levá-los para centros de recolha ou pontos de recolha. Ao fazer este pequeno esforço pessoal, está a contribuir para garantir a reciclagem de bens e o tratamento de contaminantes de forma adequada.