



FR

STATION MÉTÉO SANS FIL MANUEL D'INSTRUCTIONS

Veuillez lire ce manuel avant de mettre l'appareil en marche.
Il contient des informations importantes concernant la sécurité.
Pages 2 à 12

EN

WIRELESS WEATHER STATION INSTRUCTION MANUAL

Please read this manual before switching the unit on.
Important safety information inside.
Pages 13 to 23

1. Description des éléments	P .3
2. Avant de commencer l'utilisation	P .3
3. Contenu du produit	P .5
4. Spécifications	P .5
5. Pour votre sécurité	P .5
6. Mise en route	P .6
6.1 Insérer les piles dans le récepteur	P .6
6.2 Insérer les piles dans l'émetteur extérieur	P .6
6.2.1 Réception des valeurs extérieures	P .6
6.3 Réception du signal de fréquence DCF	P .7
6.3.1 Note pour l'heure radio-pilotés DCF	P .8
7. Opération	P .8
7.1 Réglages manuels	P .8
7.1.1 Réglage du fuseau horaire	P .8
7.1.2 Réglage de l'affichage 12 et 24 heures	P .9
7.1.3 Affichage de la semaine	P .9
7.2 Réglage de l'heure d'alarme	P .9
7.3 Réglage de la pression	P .9
8. Symboles des prévisions météorologiques	P .10
9. Thermomètre et hygromètre	P .10
9.1 Fonction Maximum/Minimum	P .10
9.2 Réglage de l'unité de température	P .10
10. Émetteurs extérieurs supplémentaires	P .10
11. Positionnement et fixation du récepteur et de l'émetteur extérieur	P .11
12. Entretien et maintenance	P .11
12.1 Remplacement des piles	P .11
13. Dépannage	P .12
14. Gestion des déchets	P .12

1. Description des éléments

Fig. 1: Récepteur

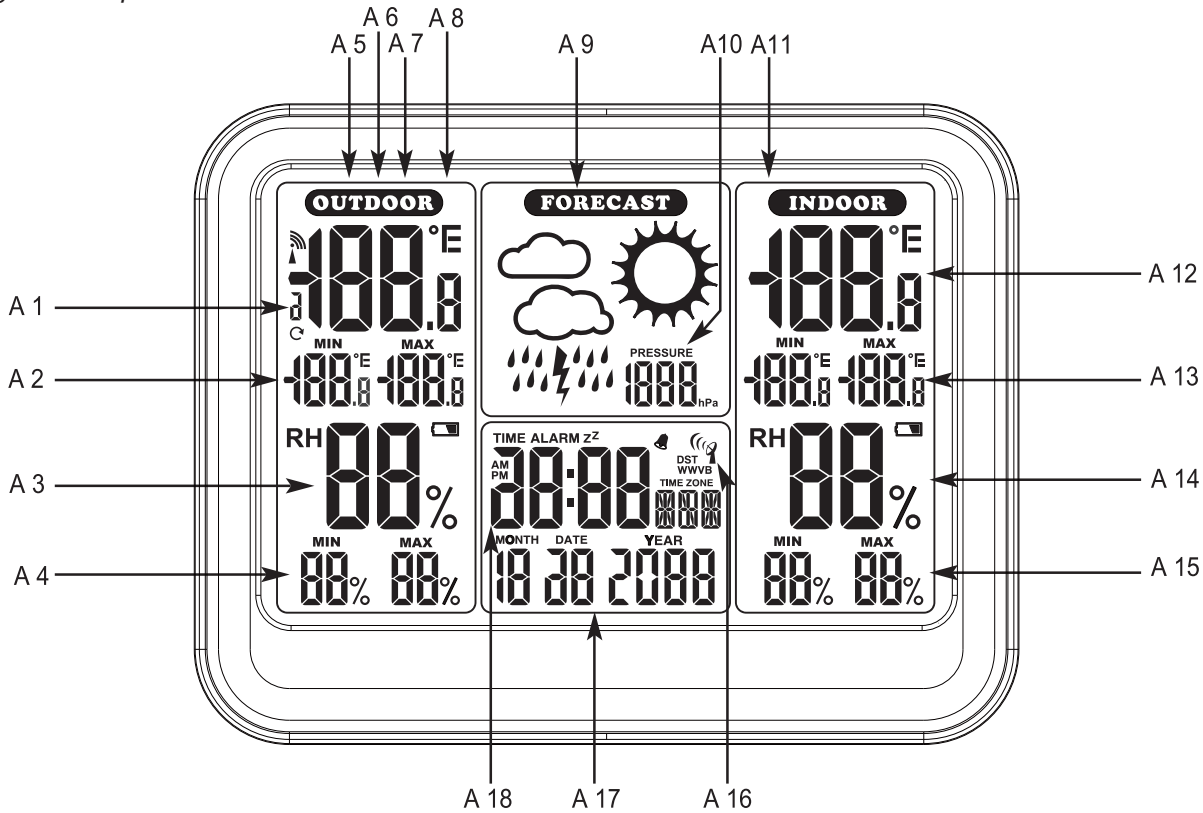

- | | |
|-----------------------------------------------|------------------------------------------------|
| A1 : Température extérieure | A10 : Pression atmosphérique |
| A2 : Température MAX et MIN extérieure | A11 : Symbole de batterie faible à l'intérieur |
| A3 : Humidité extérieure | A12 : Température intérieure |
| A4 : Humidité MAX et MIN extérieure | A13 : Température MAX et MIN intérieure |
| A5 : Numéro de canal | A14 : Humidité intérieure |
| A6 : Symbole RF | A15 : Humidité MAX et MIN intérieure |
| A7 : Symbole de navigation dans les canaux | A16 : Symbole RCC |
| A8 : Symbole de batterie faible à l'extérieur | A17 : Date |
| A9 : Symboles des prévisions météo | A18 : Heure/Alarme |

Fig. 2 : Récepteur

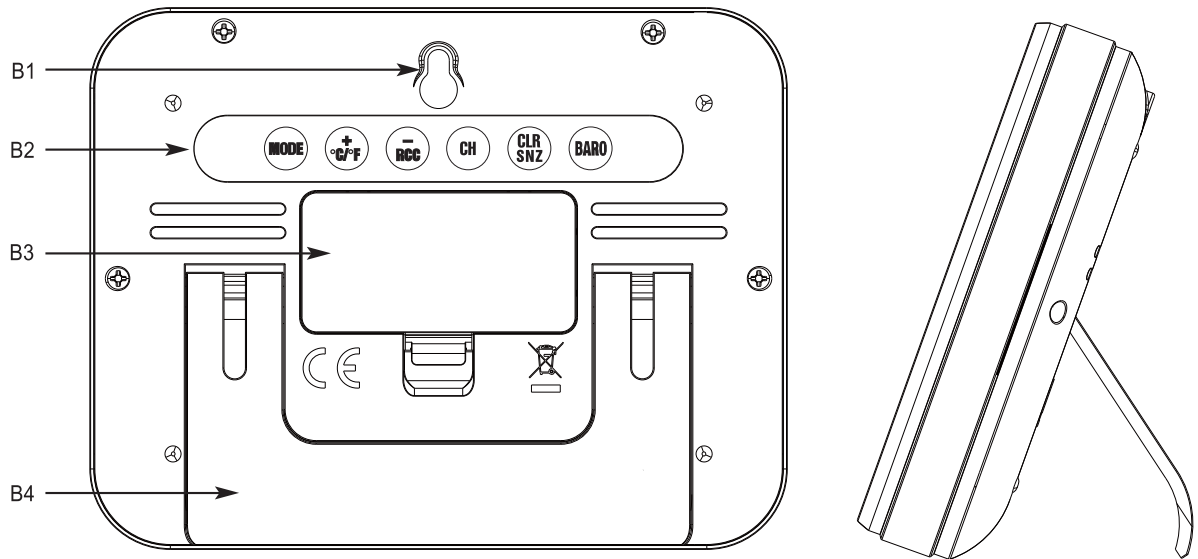

B1 : Trou de fixation murale
B2 : Boutons

B3 : Couverture du compartiment à piles
B4 : Support (dépliable)

Fig. 3 : Émetteur

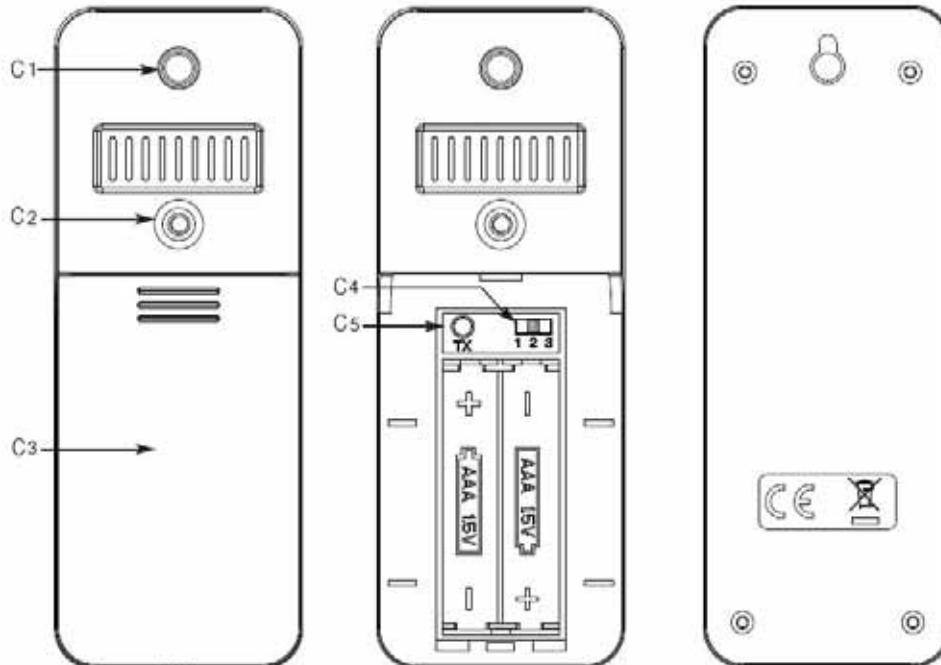

C 1 : Trou de fixation murale
C 2 : Voyant LED
C 3 : Compartiment à piles
C 4 : Commutateur 1-2-3 pour la sélection du canal
C 5 : Bouton TX

2. Avant de commencer l'utilisation

- Veillez à lire attentivement le manuel d'instructions. Ces informations vous permettront de vous familiariser avec votre nouvel appareil, d'apprendre toutes ses fonctions et ses éléments, de s'informer sur des détails importants concernant son utilisation et son fonctionnement et d'obtenir des conseils en cas de dysfonctionnement.
- En suivant et en respectant les instructions de votre manuel, vous éviterez d'endommager votre instrument et de perdre vos droits statutaires résultant de défaillances dues à une utilisation incorrecte.
- Nous ne sommes pas responsables des dommages qui pourraient résulter du non-respect de ces instructions. De même, nous déclinons toute responsabilité pour les relevés incorrects et pour les conséquences qui pourraient en découler.
- Veuillez tenir compte des conseils de sécurité !
- Veuillez conserver ce manuel d'instructions pour toute référence ultérieure.

3. Contenu du produit

- Station météo sans fil (Récepteur)
- Émetteur extérieur (CH1)
- Manuel d'instructions

4. Spécifications

- Plage de mesure à l'intérieur : Température -10 °C~+60 °C (14 °F~140 °F) Humidité 20 %~95 % ;
- Plage de mesure à l'extérieur : Température -40 °C~+60 °C (-40 °F~140 °F) Humidité 1 %~99 % ;
- Précision : Température +/-1 °C (2 °F) entre 0 °C et 50 °C, sinon +/-2 °C (4 °F), Humidité +/-5 % entre 30 % et 70 %, sinon +/-8 % ;
- **Alimentation** électrique : Récepteur 2 X 1,5V AAA (non inclus), Émetteur 2 X 1,5V AAA (non inclus) ;
- Autonomie des piles : Émetteur : 1-1,5 an ; Récepteur : 1,5-2 ans ;
- Mesure de la pression atmosphérique, unité hPa ;
- Fonction RCC : DCF ;
- Distance de transmission : 100m en espace ouvert ;
- Fréquence de transmission : 868MHz.
- Temps de transmission : CH1 : 50 secondes CH2 : 53 secondes CH3 : 56 secondes ;
- Indice de batterie faible : 2,6 V ;
- Prévisions météorologiques : ensoleillé, légèrement nuageux, nuageux, pluvieux, orageux.

5. Pour votre sécurité

- Ce produit est exclusivement destiné au champ d'application décrit ci-dessus. Il ne doit être utilisé que de la manière décrite dans ces instructions.
- Les réparations, modifications ou changements non autorisés du produit sont interdits.



*Attention !
Risque de blessure :*

- Gardez ces instruments et les piles hors de portée des enfants.
- Les piles ne doivent pas être jetées dans un feu, court-circuitées, démontées ou rechargées. Risque d'explosion !
- Les piles contiennent des acides nocifs. Les piles faiblement chargées doivent être changées dès que possible pour éviter tout dommage causé par une fuite.
- N'utilisez jamais une combinaison d'anciennes et de nouvelles piles ensemble, ni des piles de différents types.
- Portez des gants de protection résistant aux produits chimiques et des lunettes de sécurité lorsque vous manipulez des piles qui fuient.



Informations importantes sur la sécurité des produits !

- Ne placez pas votre appareil à proximité de températures extrêmes, de vibrations ou de chocs.
- Protégez-le de l'humidité.
- L'émetteur extérieur est protégé contre les projections d'eau, mais n'est pas étanche. Choisissez un emplacement ombragé et sec pour l'émetteur extérieur.

6. Mise en route

6.1 Insérer les piles dans le récepteur

- Placez les deux instruments sur un bureau à une distance d'environ 1,5 mètre. Évitez toute proximité avec d'éventuelles sources d'interférences (appareils électroniques et installations radio).
- Retirez la feuille de protection de l'écran du récepteur.
- Retirez le couvercle du compartiment à piles et insérez deux nouvelles piles 1,5V AAA, en respectant la polarité indiquée, puis refermez le compartiment à piles.
- L'appareil vous avertit par un bip et tous les éléments LCD s'affichent pendant un court instant.
- Par défaut :
 HEURE : 2016-1-1, 0:00 ; Langue de la semaine : ENG ; ALARME : 7:00, OFF ;
 Système horaire : 24 heures ; Unité de température : °C ; Pression : 1013 hPa
- La pression clignote, appuyez sur "C/F/+" ou "RCC/-" pour régler la valeur, appuyez sur "BARO" pour confirmer et quitter ; si aucun bouton n'est pressé, après 20s, l'appareil quitte automatiquement le réglage et passe à la recherche RF.

6.2 Insérer les piles dans l'émetteur extérieur

- Ouvrez le compartiment à piles vissé de l'émetteur extérieur.
- Le commutateur permettant de sélectionner le canal est en position 1 (par défaut)..
- Insérez deux nouvelles piles 1,5 V AAA, en respectant la polarité comme illustré.
- Refermez le compartiment à piles.

6.2.1 Réception des valeurs extérieures

- Les valeurs extérieures de l'émetteur extérieur seront transmises au récepteur. L'affichage des valeurs extérieures clignote " _ ".

- Sur l'écran du récepteur apparaissent le numéro du canal, l'humidité extérieure et la température extérieure en °C (par défaut).
- Si le récepteur reçoit le signal, il affiche la température et l'humidité actuelles de l'émetteur.
- Si la réception des valeurs extérieures échoue dans les trois minutes, "___" apparaît à l'écran. Vérifiez les piles de l'émetteur et réessayez. Vérifiez s'il y a une source d'interférence.
- Vous pouvez également lancer manuellement la recherche de l'émetteur extérieur ultérieurement (par exemple lorsque l'émetteur extérieur est perdu ou que les piles sont changées).
- Maintenez enfoncé le bouton "CH" du récepteur pendant trois secondes, "___" clignotant sur l'écran.
- Appuyez sur le bouton "TX" dans le compartiment à piles de l'émetteur extérieur.
- L'appareil vous avertit par un signal sonore et le récepteur reçoit les valeurs de l'émetteur extérieur.
- Après une installation réussie, fermez soigneusement le compartiment à piles de l'émetteur extérieur.

6.3 Réception du signal de fréquence DCF

- Après la réception des valeurs extérieures, l'appareil va maintenant rechercher le signal de fréquence DCF et le symbole DCF va clignoter sur l'écran.
- Pour éviter les interférences, les autres boutons (sauf -/RCC) ne fonctionneront pas pendant la réception du signal RCC.
- Lorsque le code horaire est reçu avec succès au bout de 2 à 12 minutes, l'heure radiopilotée et le symbole DCF s'affichent en continu à l'écran. Les autres boutons sont activés en permanence.
- Vous pouvez lancer l'initialisation manuellement.
- Appuyez et maintenez enfoncé le bouton -/RCC pendant 3 secondes. Le symbole DCF va se mettre à clignoter.
- Interrompez la réception en appuyant à nouveau sur le bouton -/RCC. Le symbole DCF disparaît.
- La réception du signal DCF a toujours lieu toutes les heures entre 2h00 et 5h00 du matin. Si la réception n'aboutit pas avant 5 heures, la prochaine opération de réception aura lieu à 2 heures le jour suivant.

Il existe quatre symboles de réception différents :



clignotant

- la réception est active



fixe

- réception très bonne



seulement l'antenne

- fonction RCC activée, mais pas de réception

pas de symbole

- inactive, et l'heure est réglée manuellement

- Si l'horloge ne peut pas détecter le signal DCF (par exemple en raison de perturbations, de la distance d'émission, etc.), l'heure peut être réglée manuellement. Le symbole DCF disparaît et l'horloge fonctionne alors comme une horloge à quartz normale. (Voir : Réglages manuels).
- Si vous n'avez pas besoin de DCF, vous pouvez désactiver cette fonction. (Voir : Réglages manuels).

6.3.1 Note pour l'heure radio-pilotés DCF

La base horaire de l'heure radio-pilotée est une horloge atomique au césium exploitée par le Physikalisch Technische Bundesanstalt Braunschweig. Il a une déviation temporelle de moins d'une seconde sur un million d'années. L'heure est codée et transmise depuis Mainfligen près de Francfort via le signal de fréquence DCF-77 (77,5 kHz) et a une portée d'émission d'environ 1 500 km. Votre horloge radio-pilotée reçoit ce signal et le convertit pour afficher l'heure exacte. Le passage de l'heure d'été à l'heure d'hiver se fait automatiquement. En heure d'été, "DST" s'affiche sur l'écran LCD. La qualité de la réception dépend principalement de l'emplacement géographique. Normalement, il ne devrait y avoir aucun problème de réception dans un rayon de 1 500 km autour de Francfort.

Veillez prendre note de ce qui suit :

- La distance recommandée par rapport aux sources d'interférence telles que les écrans d'ordinateur ou les téléviseurs est d'au moins 1,5 à 2 mètres.
- À l'intérieur des pièces en béton armé (sous-sols, superstructures), le signal reçu est naturellement affaibli. Dans les cas extrêmes, veuillez placer l'appareil près d'une fenêtre pour améliorer la réception.
- Pendant la nuit, les interférences atmosphériques sont généralement moins importantes et la réception est possible dans la plupart des cas. Une seule réception quotidienne suffit à maintenir l'écart de précision en dessous de 1 seconde.

7. Opération

- Pendant l'opération, tous les réglages réussis se voient confirmés par un bref signal sonore.
- L'appareil quitte automatiquement le mode de réglage si aucun bouton n'est pressé pendant une longue période.
- Appuyez et maintenez enfoncé le bouton -/RCC ou +/°C/°F en mode de réglage pour un défilement rapide.

7.1 Réglages manuels

- Maintenez enfoncé le bouton MODE en mode normal pendant trois secondes, pour passer en mode réglage.
- La séquence de réglage est indiquée comme suit : Heure-Minute-Année-Mois-Jour- Langue de la Semaine-Système de 12 ou 24 heures (24 heures par défaut)-RCC on/off-Fuseau horaire.
- Appuyez sur le bouton -/RCC ou +/°C/°F pour augmenter ou diminuer le réglage.
- Appuyez et maintenez enfoncé le bouton -/RCC ou +/°C/°F pour un défilement rapide.
- Confirmez le réglage en appuyant sur le bouton MODE ou en n'appuyant sur aucun bouton dans les 20 secondes.
- L'heure réglée manuellement sera remplacée par l'heure DCF lorsque le signal sera reçu avec succès.

7.1.1 Réglage du fuseau horaire

- En mode réglage, vous pouvez effectuer la correction du fuseau horaire (-12/+12).
- La correction du fuseau horaire est nécessaire pour les pays où le signal DCF peut être reçu mais où le fuseau horaire est différent de l'heure allemande (par exemple +1=une heure plus tard).

7.1.2 Réglage de l'affichage 12 et 24 heures

- En mode réglage, vous pouvez choisir entre le système de 12 et 24 heures.
- Dans le système 12 heures AM ou PM (après 12:00) apparaît à l'écran.

7.1.3 Affichage de la semaine

- Appuyez et maintenez enfoncé le bouton +/°C/°F pour changer l'affichage de la semaine.

Langue	Allemand	Anglais	Italien	Français	Néerlandais	Espagnol	Danois
Abréviation	GER	ENG	ITA	FRE	DUT	SPA	DAN
Dimanche	SON	SUN	DOM	DIM	ZON	DOM	SON
Lundi	MON	MON	LUN	LUN	MA	LUN	MAN
Mardi	DIE	TUE	MAR	MAR	DIN	MAR	TIR
Mercredi	MIT	WED	MER	MER	WOE	MIE	ONS
Jeudi	DON	THU	GIO	JEU	DON	JUE	TOR
Vendredi	FRE	FRI	VEN	VEN	VRI	VIE	FRE
Samedi	SAM	SAT	SAB	SAM	ZAT	SAB	LOR

7.2 Réglage de l'heure d'alarme

- Appuyez sur le bouton MODE pour passer en mode ALARM, le mot "ALARM" s'affiche, et 7:00 AM s'affiche par défaut.
- Appuyez sur le bouton -/RCC ou +/°C/°F pour activer ou désactiver l'alarme, si elle est activée, le symbole  s'affiche. La fonction d'alarme est activée.
- Maintenez enfoncé le bouton MODE pendant 3 secondes, le chiffre des heures clignote.
- Appuyez sur le bouton -/RCC ou +/°C/°F pour régler les heures, maintenez les boutons enfoncés pour un réglage rapide.
- Appuyez à nouveau sur le bouton MODE pour régler les minutes à l'aide du bouton -/RCC ou +/°C/°F. Maintenez les boutons enfoncés pour un réglage rapide.
- Confirmez le réglage à l'aide du bouton MODE, puis l'appareil revient au mode TIME.
- Lorsque l'heure de l'alarme réglée est atteinte, l'alarme sonne. Le symbole d'alarme clignote alors.
- Si aucun bouton n'est pressé, l'alarme s'arrête au bout de 2 minutes.
- Si vous appuyez sur n'importe quel bouton (sauf SNZ), l'alarme s'arrête.
- Si vous appuyez sur le bouton SNZ, l'alarme s'arrête et le symbole **ZZ** s'affiche. Elle se déclenche à nouveau au bout de 10 minutes, ce qui signifie que la fonction de répétition est activée.

7.3 Réglage de la pression

- En mode normal, maintenez le bouton "BARO" pendant 3 secondes, cela permet de régler la valeur de la pression.
- Appuyez sur le bouton -/RCC ou +/°C/°F pour ajuster la valeur de la pression.
- Appuyez sur la touche "BARO" pour confirmer et quitter.

8. Symboles des prévisions météorologiques

- La station météorologique présente cinq différents symboles météorologiques (ensoleillé, légèrement nuageux, nuageux, pluvieux et orageux).
- Les prévisions météorologiques portent sur une période de 12 heures et indiquent uniquement une tendance générale de la météo. La précision est d'environ 70 %.
- Par exemple, si le temps actuel est nuageux et que le symbole de la pluie est affiché, cela ne signifie pas que le produit est défectueux car il ne pleut pas. Cela signifie simplement que la pression atmosphérique a baissé et que le temps devrait se dégrader, mais sans nécessairement être pluvieux. La précision est d'environ 70 à 75%.
- Le symbole du soleil apparaît également la nuit s'il y a une nuit étoilée.

Fig. 4

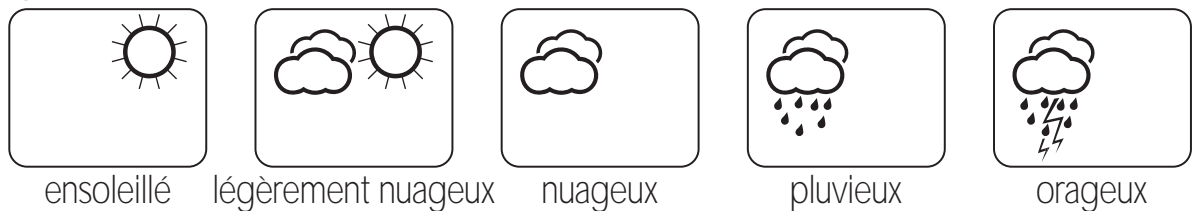

Note:

Veuillez noter que les symboles de prévision deviendront mieux définis au cours de l'utilisation de l'appareil. Les symboles de prévision sont actifs dès le début, mais la fiabilité des prévisions augmente avec la quantité de données collectées. Le capteur doit s'adapter initialement au niveau de référence du site.

9. Thermomètre et hygromètre

- Si les valeurs mesurées sont supérieures à la plage, l'écran affiche la température "HH.H" et l'humidité "HH%".
- Si les valeurs mesurées sont inférieures à la plage, l'écran affiche "LL.L" pour la température et "LL%" pour l'humidité.

9.1 Fonction Maximum/Minimum

- Les valeurs maximales et minimales sont affichées à l'écran.
- Maintenez enfoncé le bouton "CLR" pendant 3 secondes pour effacer la mémoire du maximum et du minimum.

9.2 Réglage de l'unité de température

- En mode normal, vous pouvez choisir entre °C (Celsius) et °F (Fahrenheit) comme unité de température.
- Appuyez sur le bouton +/-°C/°F.

10. Émetteurs extérieurs supplémentaires

- Pour avoir plus d'un émetteur extérieur, sélectionnez sur le commutateur 1/2/3 à l'intérieur du compartiment à piles de chaque émetteur extérieur un canal différent. La réception du nouvel émetteur sera transmise automatiquement au récepteur. Appuyez et maintenez enfoncé le bouton CH du récepteur ou redémarrez le récepteur conformément au manuel.

- Les valeurs extérieures s'affichent sur l'écran du récepteur. Si vous avez installé plus d'un émetteur extérieur, appuyez sur le bouton CH du récepteur pour passer des canaux 1 à 3.
- Vous pouvez également choisir un affichage alterné des canaux. Après le troisième canal, appuyez à nouveau sur le bouton CH, le symbole d'affichage du cycle  s'affiche.
- Appuyez à nouveau sur le bouton CH pour désactiver l'affichage alterné des canaux et afficher en permanence le premier émetteur extérieur.
- Les émetteurs extérieurs (canaux) enregistrés, qui ne sont plus nécessaires, peuvent être supprimés manuellement en appuyant sur le bouton CH pendant trois secondes. Dès qu'un nouvel émetteur extérieur est reçu, il y aura un autre indicateur.

Note:

1. Chaque canal peut être enregistré individuellement (par exemple : si vous maintenez enfoncé le bouton CH pendant trois secondes dans le canal 1, le canal 1 sera supprimé et réenregistré, les canaux 2 et 3 ne seront pas modifiés).
2. Après avoir changé les piles des émetteurs extérieurs enregistrés, maintenez enfoncé le bouton CH pendant trois secondes pour ré-enregistrer l'émetteur.

• **Positionnement et fixation du récepteur et de l'émetteur extérieur**

- Grâce au pied pliable situé à l'arrière du récepteur, ce dernier peut être placé sur n'importe quelle surface plate ou fixé à un mur à l'endroit voulu grâce aux trous de fixation situés à l'arrière de l'appareil. Évitez la proximité de toute interférence parasite comme les écrans d'ordinateur ou les téléviseurs et les objets métalliques solides.
- Grâce aux trous de fixation situés à l'arrière de l'émetteur extérieur, l'émetteur peut être fixé à un mur à l'endroit voulu. Choisissez un emplacement ombragé et sec pour l'émetteur extérieur.
- (L'ensoleillement direct falsifie la mesure et l'humidité continue sollicite inutilement les composants électroniques).
- Vérifiez la transmission du signal de l'émetteur extérieur au récepteur (portée de transmission jusqu'à 100m en espace ouvert). Dans les pièces en béton armé (sous-sols, superstructures), le signal reçu est naturellement affaibli.
- Si nécessaire, choisissez un autre emplacement pour l'émetteur et/ou le récepteur extérieur.

12. Entretien et maintenance

- Nettoyez les appareils avec un chiffon doux et humide. N'utilisez pas de solvants ou de produits à récurer.
- Si vous n'utilisez pas les appareils pendant une longue période, retirez les piles et retirez l'adaptateur de la prise.
- Conservez les appareils dans un endroit sec.

12.1 Remplacement des piles

- Remplacez les piles de l'émetteur extérieur, lorsque le symbole de batterie faible apparaît sur l'écran des valeurs extérieures.
- Remplacez les piles de la station de base, lorsque le symbole de batterie faible apparaît sur l'écran des valeurs intérieures.
- Veuillez noter : Lorsque les piles sont changées, le contact entre l'émetteur extérieur et le récepteur doit être rétabli, il faut donc toujours insérer des piles neuves dans les deux appareils ou lancer une recherche manuelle de l'émetteur.

13. Dépannage

Problème	Solution
Aucune indication au niveau du récepteur	<ul style="list-style-type: none"> → Assurez-vous que la polarité des piles est correcte → Changez les piles
Pas de réception DCF	<ul style="list-style-type: none"> → Appuyez et maintenez enfoncé le bouton -/RCC pendant trois secondes et démarrez l'initialisation manuellement → Attendre une tentative de réception pendant la nuit → Choisir un autre endroit pour votre appareil → Réglage manuel de l'horloge → Vérifier s'il y a une source d'interférence → Redémarrer la station de base conformément au manuel
Pas de réception de l'émetteur extérieur Indication "-" pour le canal 1/2/3	<ul style="list-style-type: none"> → Aucun émetteur extérieur n'est installé → Vérifiez les piles de l'émetteur extérieur → Redémarrez l'émetteur extérieur et la station de base conformément au manuel. (n'utilisez pas de batteries rechargeables !) → Redémarrez l'émetteur extérieur et la station de base conformément au manuel → Lancez la recherche de l'émetteur extérieur manuellement conformément au manuel → Choisissez un autre endroit pour l'émetteur extérieur et/ou le récepteur → Réduisez la distance entre l'émetteur extérieur et le récepteur. Vérifiez s'il y a une source d'interférence
Indication incorrecte ou affichage du symbole de batterie faible 	→ Changer les piles

14. Gestion des déchets

Ce produit a été fabriqué avec des matériaux et des composants de haute qualité qui peuvent être recyclés et réutilisés.



Ne jetez jamais les piles vides et les piles rechargeables dans les ordures ménagères. En tant que consommateur, vous êtes légalement tenu de les rapporter à votre magasin de détail ou à un site de collecte approprié en fonction des réglementations nationales ou locales afin de protéger l'environnement. Les symboles des métaux lourds contenus sont les suivants : Cd = cadmium, Hg = mercure, Pb = plomb. Cet instrument est étiqueté conformément à la directive européenne relative aux déchets d'équipements électriques et électroniques (DEEE).

Veuillez ne pas jeter cet appareil dans les ordures ménagères. L'utilisateur est tenu d'apporter les appareils en fin de vie à un point de collecte désigné pour l'élimination des équipements électriques et électroniques, afin de garantir une élimination compatible avec l'environnement.

CONTENTS

1. Description of parts	P .3
2. Before you start using it	P .3
3. Scope of delivery	P .5
4. Specifications	P .5
5. For your safety	P .5
6. Getting started	P .6
6.1 Inserting the batteries in the receiver	P .6
6.2 Inserting the batteries in the outdoor transmitter	P .6
6.2.1 Reception of the outdoor values	P .6
6.3 Reception of the DCF frequency signal	P .7
6.3.1 Note for radio-controlled time DCF	P .8
7. Operation	P .8
7.1 Manual settings	P .8
7.1.1 Setting of the time zone	P .8
7.1.2 Setting of the 12 and 24 hours display	P .9
7.1.3 Week display	P .9
7.2 Setting of the alarm time	P .9
7.3 Setting of pressure	P .9
8. Weather forecast symbols	P .10
9. Thermometer and hygrometer	P .10
9.1 Maximum/Minimum function	P .10
9.2 Setting of the temperature unit	P .10
10. Additional outdoor transmitters	P .10
11. Positioning and fixing of receiver	P .11
and the outdoor transmitter	
12. Care and maintenance	P .11
12.1 Battery replacement	P .11
13. Troubleshooting	P .12
14. Waste disposal	P .12

1.Description of parts

Fig. 1: Receiver

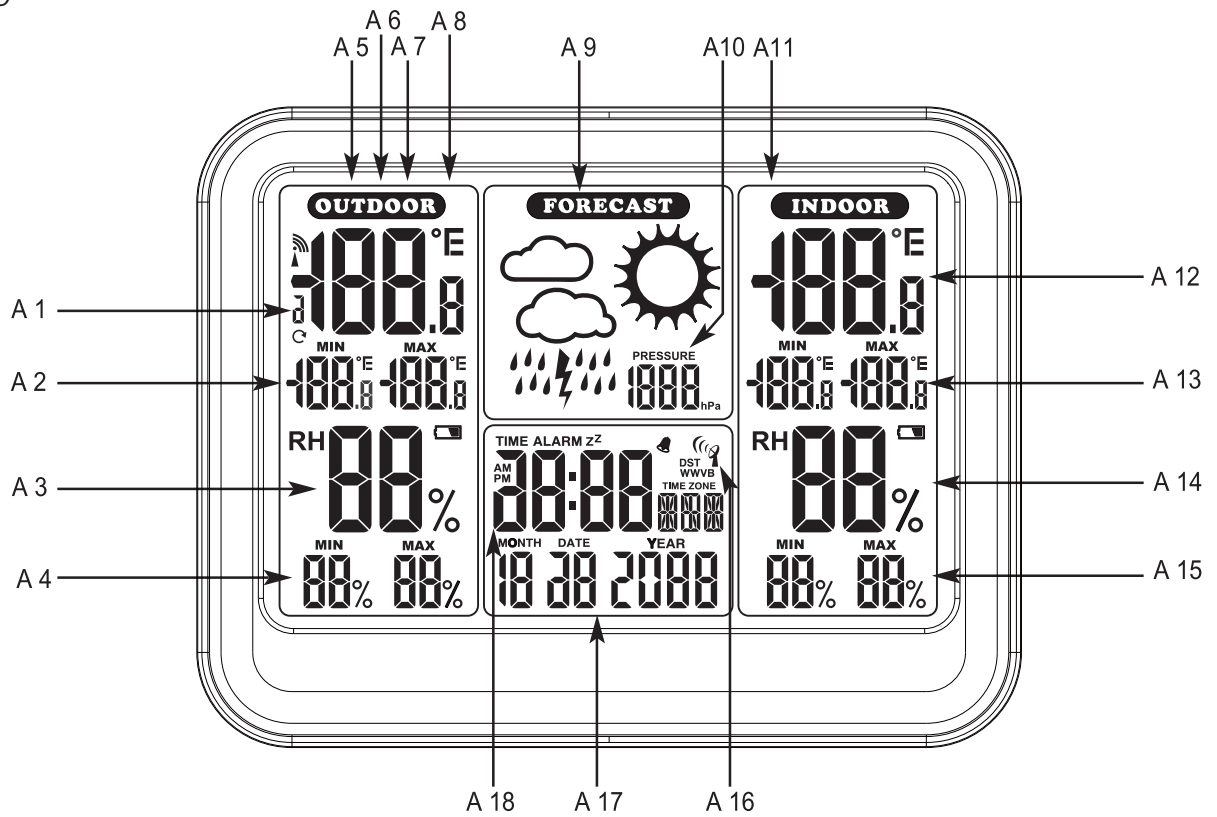

- | | |
|-------------------------------------|-------------------------------------|
| A1: Outdoor temperature | A10: Air pressure |
| A2: MAX and MIN outdoor temperature | A11: Indoor low power index |
| A3: Outdoor humidity | A12: Indoor temperature |
| A4: MAX and MIN outdoor humidity | A13: Max and Min indoor temperature |
| A5: Channal number | A14: Indoor humidity |
| A6: RF symbol | A15: Max and Min indoor humidity |
| A7: Channal circulation symbol | A16: RCC symbol |
| A8: Outdoor low power index | A17: Date |
| A9: Weather forecast symbols | A18: Time/Alarm |

Fig. 2: Receiver

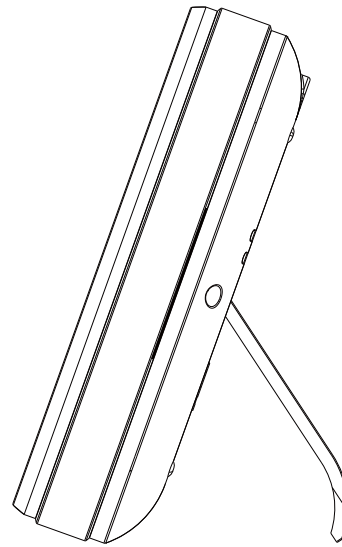
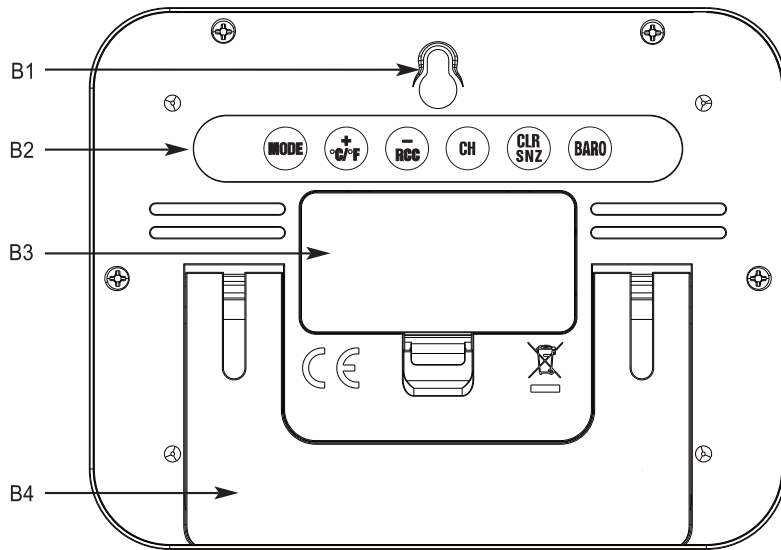

B1: Wall mounting hole
B2: Buttons

B3: Battery cover
B4: Stand (fold out)

Fig. 3: Transmitter

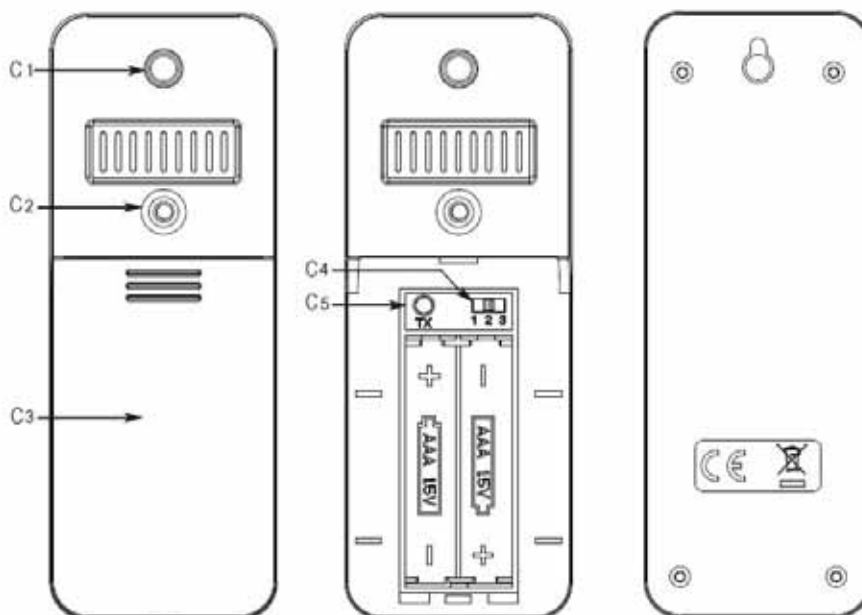

C1: Wall mounting hole
C2: LED index
C3: Battery Compartment

C4: Switch 1-2-3 for channel selection
C5: TX button

2. Before you start using it

- Please make sure to read the instruction manual carefully. This information will help you to familiarise yourself with your new device, to learn all of its functions and parts, to find out important details about its first use and how to operate it and to get advice in the event of a malfunction.
- Following and respecting the instructions in your manual will prevent damage to your instrument and loss of your statutory rights arising from defects due to incorrect use.
- We shall not be liable for any damage occurring as a result of non following of these instructions. Likewise, we take no responsibility for any incorrect readings and for any consequences which may result from them.
- Please take particular note of the safety advice!
- Please keep this instruction manual for future reference.

3. Scope of delivery

- Wireless weather station (Receiver)
- Outdoor transmitter (CH1)
- Instruction manual

4. Specifications

- Measuring range indoors: Temperature $-10^{\circ}\text{C}\sim+60^{\circ}\text{C}$ ($14^{\circ}\text{F}\sim140^{\circ}\text{F}$) Humidity 20%~95%;
- Measuring range outdoors: Temperature $-40^{\circ}\text{C}\sim+60^{\circ}\text{C}$ ($-40^{\circ}\text{F}\sim140^{\circ}\text{F}$) Humidity 1%~99%;
- Accury: Temperature $\pm 1^{\circ}\text{C}$ (2°F) between 0°C to 50°C , otherwise $\pm 2^{\circ}\text{C}$ (4°F), Humidity $\pm 5\%$ between 30% to 70%, otherwise $\pm 8\%$;
- Power Consumption: Receiver 2 X 1,5V AAA(not include), Transmitter 2 X 1,5V AAA(not include);
- Battery life: Transmitter: 1-1.5 year; Receiver: 1.5-2years;
- Air pressure measuring, unit hPa;
- RCC function: DCF ;
- Transmission distance: 100m in free field;
- Transmission frequency: 868MHZ;
- Transmission time: CH1:50 seconds CH2:53 seconds CH3:56 seconds;
- Low battery index: 2.6V;
- Weather forecast: sunny, partly cloudy, cloudy, rainy, stormy;

5. For your safety

- This product is exclusively intended for the field of application described above. It should only be used as described within these instructions.
- Unauthorized repairs, modifications or changes to the product are prohibited.



Caution!
Risk of injury:

- Keep these instruments and the batteries out of the reach of children.
- Batteries must not be thrown into a fire, short-circuited, taken apart or recharged. Risk of explosion!

- Batteries contain harmful acids. Low batteries should be changed as soon as possible to prevent damage caused by leaking.
- Never use a combination of old and new batteries together, nor batteries of different types.
- Wear chemical-resistant protective gloves and safety glasses when handling leaking batteries.



Important information on product safety!

- Do not place your device near extreme temperatures, vibrations or shocks.
- Protect it from moisture.
- The outdoor transmitter is protected against splash water, but is not watertight. Choose a shady and dry position for the outdoor transmitter.

6. Getting started

6.1 Inserting the batteries in the receiver

- Place both instruments on a desk with a distance of approximately 1.5 meter. Avoid getting close to possible interference sources (Electronic devices and radio installations).
- Remove the protective foil from the display of the receiver.
- Remove the battery cover and insert two new batteries 1,5V AAA, polarity as illustrated, Close the battery compartment again.
- The device will alert you with a beep and all LCD segments will be displayed for a short moment.
- The default:

TIME:2016-1-1, 0:00;	Week language:ENG;	ALARM: 7:00, OFF ;
Hour system: 24hr;	Temperature unit: °C;	Pressure:1013 hPa
- The pressure is blinking, press "C/F/+" or "RCC/-" to adjust the value, press "BARO" to confirm and quit if no button pressed, then after 20s it will be auto quit the setting and go to RF search.

6.2 Inserting the batteries in the outdoor transmitter

- Open the screwed battery compartment of the outdoor transmitter.
- The slide switch for channel selection is at position 1 (default).
- Insert two new batteries 1,5 V AAA, polarity as illustrated.
- Close the battery compartment again.

6.2.1 Reception of the outdoor values

- The outdoor values of the outdoor transmitter will be transmitted to the receiver. The displays of the outdoor values are flashing " _ ".
- On the display of the receiver appear the channel number, the outdoor humidity and the outdoor temperature in °C (default).
- If receiver receive the signal, it will display the current temperature and humidity of transmitter.
- If the reception of the outdoor values fails within three minutes, " _ " appears on the dis-

play. Check the batteries of the transmitter and try it again. Check if there is any source of interference.

- You can also start the outdoor transmitter search manually later on (for example when the outdoor transmitter is lost or the batteries are changed).
- Hold the CH button on the receiver for three seconds, "—" appears on the display.
- Press the TX button in the battery compartment of the outdoor transmitter.
- The device will alert you with a beep and the receiver receives the values from the outdoor transmitter.
- After successful installation close the battery compartment of the outdoor transmitter carefully.

6.3 Reception of the DCF frequency signal

- After the reception of the outdoor values, the device will now scan the DCF frequency signal and the DCF symbol will be flashing on the display.
- To avoid interference, the other buttons (except -/RCC) will no function during the reception of the radio controlled clock.
- When the time code is received successfully after 2–12 minutes, the radio-controlled time and the DCF symbol are displayed steadily in the display. The other buttons are activated permanently.
- You can start the initialization manually.
- Press and hold the -/RCC button for 3 seconds. The DCF symbol will be flashing.
- Interrupt the reception by pressing the -/RCC button again. The DCF symbol disappears.
- The DCF reception always takes place hourly between 2:00 and 5:00 o'clock in the morning. If the reception is not successfully received until 5:00 o'clock, the next receive operation is again at 2:00 o'clock in the morning.

There are four different reception symbols:



- If the clock cannot detect the DCF-signal (for example due to disturbance, transmitting distance, etc.), the time can be set manually. The DCF symbol disappears and the clock will then work as a normal quartz clock.(see: Manual settings).
- If do not need DCF, it can turn off the function.(see: Manual settings).

6.3.1 Note for radio-controlled time DCF

The time base for the radio-controlled time is a caesium atomic clock operated by the Physikalisch Technische Bundesanstalt Braunschweig. It has a time deviation of less than one second in one million years. The time is coded and transmitted from Mainflingen near Frankfurt via frequency signal DCF-77 (77.5 kHz) and has a transmitting range of approximately 1,500 km. Your radio-controlled clock receives this signal and converts it to show the precise time. Changeover from summer time or winter time is automatic. In Daylight Saving Time "DST" is shown on the LCD. The quality of the reception depends mainly on the geographic location. Normally there should be no reception problems within a 1,500 km radius around Frankfurt.

Please take note of the following:

- The recommended distance to any interfering sources like computer monitors or TV sets at least 1.5-2 meters.
- Inside ferro-concrete rooms (basements, superstructures), the received signal is naturally weakened. In extreme cases, please place the unit close to a window to improve the reception.
- During night-time, the atmospheric interference is usually less severe and reception is possible in most cases. A single daily reception is adequate to keep the accuracy deviation under 1 second.

7. Operation

- During the operation, all successful settings will be confirmed by a brief beep tone.
- The device will automatically quit the setting mode if no button is pressed for a long period of time.
- Press and hold the -/RCC or +/°C/°F button in the setting mode for fast running.

7.1 Manual settings

- Hold the MODE button in normal mode for three seconds, to enter the setting mode.
- The setting sequence is shown as follows: Hour-Minute-Year-Month-Day-Week language- 12 or 24 hours system (24H default)-RCC on/off-Time zone.
- Press the -/RCC or +/°C/°F button to increase or decrease for setting.
- Press and hold the -/RCC or +/°C/°F button for fast running.
- Confirm the setting with the MODE button or no button pressed in 20 seconds.
- The manually set time will be overwritten by the DCF time when the signal is received successfully.

7.1.1 Setting of the time zone

- In the setting mode you can make the time zone correction (-12/+12).
- The time zone correction is needed for countries where the DCF signal can be received but the time zone is different from the German time (e.g. +1=one hour later).

7.1.2 Setting of the 12 and 24 hours display

- In the setting mode you can choose between the 12 - and 24 hour system.
- In the 12 HR system AM or PM (after 12 o'clock) appears on the display.

7.1.3 Week display

- Press and hold +/°C/°F button for switch week or second display.

Language	German	English	Italian	French	Dutch	Spanish	Danish
Abbreviation	GER	ENG	ITA	FRE	DUT	SPA	DAN
Sunday	SON	SUN	DOM	DIM	ZON	DOM	SON
Monday	MON	MON	LUN	LUN	MA	LUN	MAN
Tuesday	DIE	TUE	MAR	MAR	DIN	MAR	TIR
Wednesday	MIT	WED	MER	MER	WOE	MIE	ONS
Thursday	DON	THU	GIO	JEU	DON	JUE	TOR
Friday	FRE	FRI	VEN	VEN	VRI	VIE	FRE
Saturday	SAM	SAT	SAB	SAM	ZAT	SAB	LOR

7.2 Setting of the alarm time

- Press the MODE button to enter ALARM mode, "ALARM" words displayed, and 7:00 AM default.
- Press the -/RCC or +/°C/°F button to switch ON or OFF alarm, if on, the symbol  displayed. The alarm function is activated.
- Hold MODE button for 3 seconds, the hours digit will be flashing.
- Press the -/RCC or +/°C/°F button to adjust the hours, hold the buttons can fast set.
- Press the MODE button again to adjust the minutes with the -/RCC or +/°C/°F button. hold the buttons can fast set.
- Confirm the setting with the MODE button, then it return TIME mode.
- When the adjusted alarm time is reached, the alarm will ring. The alarm symbol will be flashing.
- If no any button pressed, the alarm will be stopped after 2 minutes.
- If press any button (except SNZ) then the alarm will stop.
- If press SNZ button, the alarm will stop, and symbol **zZ** displayed, it will alarm again after 10 minutes, it mean snooze function.

7.3 Setting of pressure

- In the normal mode hold "BARO" button for 3 seconds, it can set the pressure value.
- Press -/RCC or +/°C/°F button to adjust the pressure value.
- Press "BARO" button to confirm and quit.

8. Weather forecast symbols

- The weather station has five different weather symbols(sunny,slightly cloudy,cloudy,rainy and stormy).
- The weather forecast relates to a range of 12 hours and indicates only a general weather trend. The accuracy is about 70 %.
- For example, if the current weather is cloudy and the rain symbol is displayed, it does not mean the product is faulty because it is not raining. It simply means that the air pressure has dropped and the weather is expected to get worse but not necessarily rainy. The accuracy is about 70 to 75%.
- The sun symbol also appears at night if there is a starry night.

Fig. 4

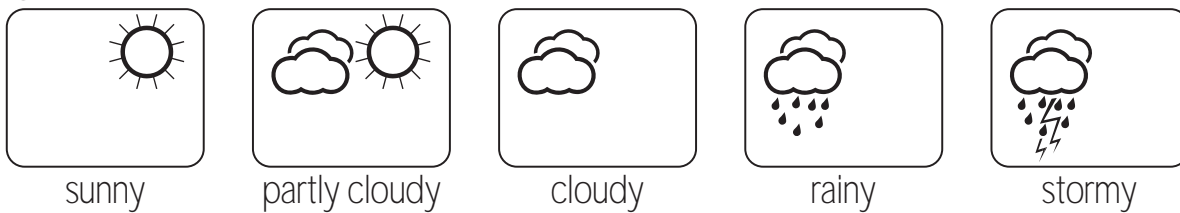

Note:

Please note that the forecast symbol will become more defined in the course of operation. The forecast symbol is active right from the start, however, the reliability of the forecasts increases with the amount of data collected. The sensor must adapt initially to the reference level at the site.

9. Thermometer and hygrometer

- If the measure values above the range,then temperature display "HH.H",humidity display "HH%".
- If the measure values below the range,then temperature display "LL.L",humidity display "LL%".

9.1 Maximum/Minimum function

- The maximum and minimum values are display on the screen.
- Hold the "CLR" button for 3 seconds to clear the memory of maximum and minimum.

9.2 Setting of the temperature unit

- In the normal mode you can change between °C (Celsius) or °F (Fahrenheit) as temperature unit.
- Press the +/°C/°F button.

10. Additional outdoor transmitters

- For having more than one additional outdoor transmitter select with the 1/2/3 switch in the battery compartment of the outdoor transmitter for each single outdoor transmitter a different channel. The reception of the new transmitter will be transmitted automatically to the receiver. Press and hold the CH button on the receiver or restart the receiver according to the manual.
- The outdoor values will be shown on the display of the receiver. If you have installed more than one outdoor transmitter, press the CH button on the receiver to change between the channels 1 to 3.

- You can also choose an alternating channel display. After the third channel, press the CH button again, The cycle display symbol  will be displayed.
- Press the CH button again to deactivate the alternating channel and the first outdoor transmitter will be shown permanently.
- Once registered outdoor transmitters (channels), which are no longer needed, can be deleted manually by pressing the CH button for three seconds. Once a new outdoor transmitter is received, there will be another indicator.

Note:

1. Each channel can be individually registered; (e.g.: hold CH button for three seconds in channel 1, then channel 1 will be deleted and re-registered, channel 2 and 3 no changed).
2. After change the batteries of registered outdoor transmitters, it needs to hold CH button for three seconds to re-register the transmitter.

11. Positioning and fixing of receiver and the outdoor transmitter

- With the foldable leg at the back of the receiver, the receiver can be placed onto any flat surface or wall mounted at the respective location by the hanging holes at the back of the unit. Avoid the vicinity of any interfering field like computer monitors or TV sets and solid metal objects.
- With the hanging hole at the back of the outdoor transmitter, the transmitter can be wall mounted at the respective location. Choose a shady and dry position for the outdoor transmitter. (Direct sunshine falsifies the measurement and continuous humidity strains the electronic components needlessly).
- Check the transmission of the signal from the outdoor transmitter to the receiver (transmission range of up to 100 m free field). Within ferro-concrete rooms (basements, superstructures), the received signal is naturally weakened.
- If necessary choose another position for the outdoor transmitter and/or receiver.

12. Care and maintenance

- Clean the devices with a soft damp cloth. Do not use solvents or scouring agents.
- Remove the batteries and pull out the power adapter of the socket, if you do not use the products for a long period of time.
- Keep the devices in a dry place.

12.1 Battery replacement

- Change the batteries of the outdoor transmitter, when the battery symbol appears on the display of the outdoor values.
- Change the batteries of the basic station, when the battery symbol appears on the display of the indoor values.
- Please note: When the batteries are changed, the contact between outdoor transmitter and receiver must be restored, so always insert new batteries into both devices or start a manual transmitter search.

13. Troubleshooting

Pro	Solution
No indication at the receiver	<ul style="list-style-type: none">→ Ensure that the batteries polarity are correct→ Change the batteries
No DCF reception Friday Saturday	<ul style="list-style-type: none">→ Press and hold the -/RCC button for three seconds and start the initialization manually→ Wait for attempted reception during the night→ Choose another place for your product→ Manual setting of the clock→ Check if there is any source of interference→ Restart the basic station according to the manual
No reception of the outdoor transmitter Indication "- " for channel 1/2/3	<ul style="list-style-type: none">→ No outdoor transmitter is installed→ Check batteries of external transmitter (do not use rechargeable batteries!)→ Restart the outdoor transmitter and the basic station according to the manual→ Start the outdoor transmitter search manually according to the manual→ Choose another place for the outdoor transmitter and/or the receiver→ Reduce the distance between the outdoor transmitter and the receiver→ Check if there is any source of interference
Incorrect indication or low power symbol display 	<ul style="list-style-type: none">→ Change the batteries

14. Waste disposal

This product has been manufactured using high-grade materials and components which can be recycled and reused.



Never dispose of empty batteries and rechargeable batteries in household waste. As a consumer, you are legally required to take them to your retail store or to an appropriate collection site depending on national or local regulations in order to protect the environment. The symbols for the heavy metals contained are: Cd=cadmium, Hg = mercury; Pb = lead. This instrument is labelled in accordance with the EU Waste Electrical and Electronic Equipment. Directive (WEEE).

Please do not dispose of this instrument in household waste. The user is obligated to take end-of-life devices to a designated collection point for the disposal of electrical and electronic equipment, in order to ensure environmentally-compatible disposal.

Ref. 3015
STATION MÉTÉO SANS FIL
WIRELESS WEATHER STATION

